



# RTX 45-55

---



## MANUALE D'USO ED INSTALLAZIONE

**ITALIANO**

# INFORMAZIONI IMPORTANTI SULLA SICUREZZA



Questo simbolo segnala il pericolo di eventuali scosse elettriche provocate da tensione non isolata all'interno del prodotto.



Questo simbolo segnala la presenza di importanti istruzioni riguardanti l'utilizzo e la manutenzione del prodotto.

Il sistema RTX è composto da due parti, il DigiOptical Image Processor ed il Display, connesse da un cavo a fibre ottiche. Nel seguito si farà riferimento all'unità come a ciascuna delle due parti che compongono il sistema.

- **Leggete e conservate questo manuale.**

Questo manuale contiene importanti informazioni su come installare ed utilizzare in modo appropriato questo apparecchio. Prima dell'uso, leggete attentamente le norme di sicurezza e le istruzioni. Conservate il manuale per ogni riferimento futuro.

- **Evitate il contatto con le parti interne delle unità.**

All'interno delle unità ci sono parti elettriche alimentate a tensioni pericolose e parti che funzionano ad alta temperatura. Non aprite le unità, ma rivolgetevi a personale autorizzato per ogni operazione di riparazione o manutenzione. L'apertura delle unità comporta inoltre lo scadere della garanzia.

- **Dispositivo di sconnessione dalla rete.**

Il dispositivo di sconnessione delle unità dalla rete è la spina del cavo di alimentazione. Fate attenzione durante l'installazione che le spine dei cavi di alimentazione e le prese dell'impianto elettrico siano facilmente accessibili. Per disconnettere le unità dalle prese elettriche tirate le spine e non i cavi.

- **Utilizzate solo il tipo di alimentazione indicato.**

Collegate le unità ad una rete di alimentazione a tensione nominale compresa entro i valori 100-240 Vac, 50/60 Hz e fornita di messa a terra. Se non siete certi del tipo di alimentazione presente nella vostra abitazione, consultate un tecnico qualificato.

Prestate attenzione a non sovraccaricare la presa od una eventuale prolunga.

Per il DigiOptical Image Processor usate soltanto l'alimentatore fornito o comunque un alimentatore approvato da SIM2.

- **Prestate attenzione ai cavi.**

Disponete i cavi in modo che non costituiscano intralcio.

Teneteli inoltre fuori dalla portata dei bambini.

Installate le unità il più vicino possibile alla presa a muro.

Non camminate sopra i cavi di alimentazione e fate attenzione che non si impiglino o siano stratonati; non esponeteli a fonti di calore; fate attenzione che non si creino nodi o piegature. Se i cavi fossero in qualche modo danneggiati, interrompete l'uso del sistema e richiedete l'intervento di un tecnico autorizzato.

- **Scollegate l'apparecchio in caso di temporali o di inutilizzo.**

Per evitare i danni che fulmini caduti nei pressi della vostra abitazione possono provocare, scollegate le unità in caso di temporali o quando si prevede che il sistema non sia utilizzato per un lungo periodo.

- **Evitate il contatto con liquidi e l'esposizione all'umidità.**

Non usare le unità vicino all'acqua (lavandini, vasche, etc); non posizionare oggetti contenenti liquidi sopra o vicino alle unità e non esponetele a pioggia, umidità, gocce o spruzzi; non utilizzare acqua o detersivi liquidi per la loro pulizia.

- **Evitate il surriscaldamento delle unità.**

Non bloccate le aperture di ventilazione. Non collocate le unità vicino a fonti di calore, come stufe, radiatori o altri dispositivi (amplificatori compresi) che generano calore. Non collocate le unità in uno spazio delimitato (libreria, scaffale, etc) qualora non sia ben ventilato.

- **Non esponete gli occhi alla luce intensa della lampada.**

Non guardate mai direttamente la lampada quando questa è in funzione attraverso le aperture destinate alla ventilazione. Ciò potrebbe danneggiare la vista. Si presti a tale riguardo particolare attenzione ai bambini.

- **Posizionate l'apparecchio su una superficie stabile.**

Al fine evitare gravi infortuni e danni a cose, assicuratevi che le unità siano collocate su una superficie piana, piatta e stabile dalla quale esse non possano cadere, rovesciarsi o scivolare. Al riguardo, abbiate particolare cura nel caso in cui le unità siano appoggiate su un carrello per essere spostate. Fate inoltre attenzione a non esporle ad urti.

- **Non inserite alcun oggetto nelle aperture delle unità.**

Prestate attenzione che nessun oggetto sia inserito all'interno delle unità. Se ciò avvenisse scollegate immediatamente l'alimentazione dell'unità e richiedete l'intervento di un tecnico autorizzato.

---

# INDICE

---

PRESENTAZIONE .....	4
<b>1</b> <b>INSTALLAZIONE</b> .....	<b>6</b>
CONNESSIONE DELLE DUE UNITÀ .....	6
CONNESSIONE DELLE SORGENTI VIDEO .....	7
Video .....	7
S-Video .....	7
Component / RGBS .....	7
Graphics RGB .....	9
DVI-D .....	9
Control RS232 .....	9
Optical fiber link .....	9
<b>2</b> <b>USO</b> .....	<b>10</b>
ACCENSIONE E SPEGNIMENTO .....	10
TASTIERINO .....	11
TELECOMANDO .....	11
MENU A SCHERMO .....	12
Inputs .....	12
Menu principale .....	13
Picture .....	13
Image .....	14
Setup .....	15
Info .....	15
Menu individuali .....	15
Messaggi .....	15
MANUTENZIONE E RISOLUZIONE DEI PROBLEMI .....	16
Manutenzione e pulizia .....	16
Problemi più comuni .....	16
<b>3</b> <b>INFORMAZIONI AGGIUNTIVE</b> .....	<b>18</b>
SPECIFICHE TECNICHE .....	18
DIMENSIONI .....	20
STRUTTURA DEI MENU A SCHERMO .....	21

## PRESENTAZIONE

Complimenti per aver scelto il sistema GrandCinema RTX di SIM2!

Il sistema RTX integra le capacità di elaborazione del segnale video del DigiOptical Image Processor con la fedeltà di riproduzione del Display a tecnologia DLP™, mettendo in comunicazione le due unità mediante una connessione a fibra ottica.

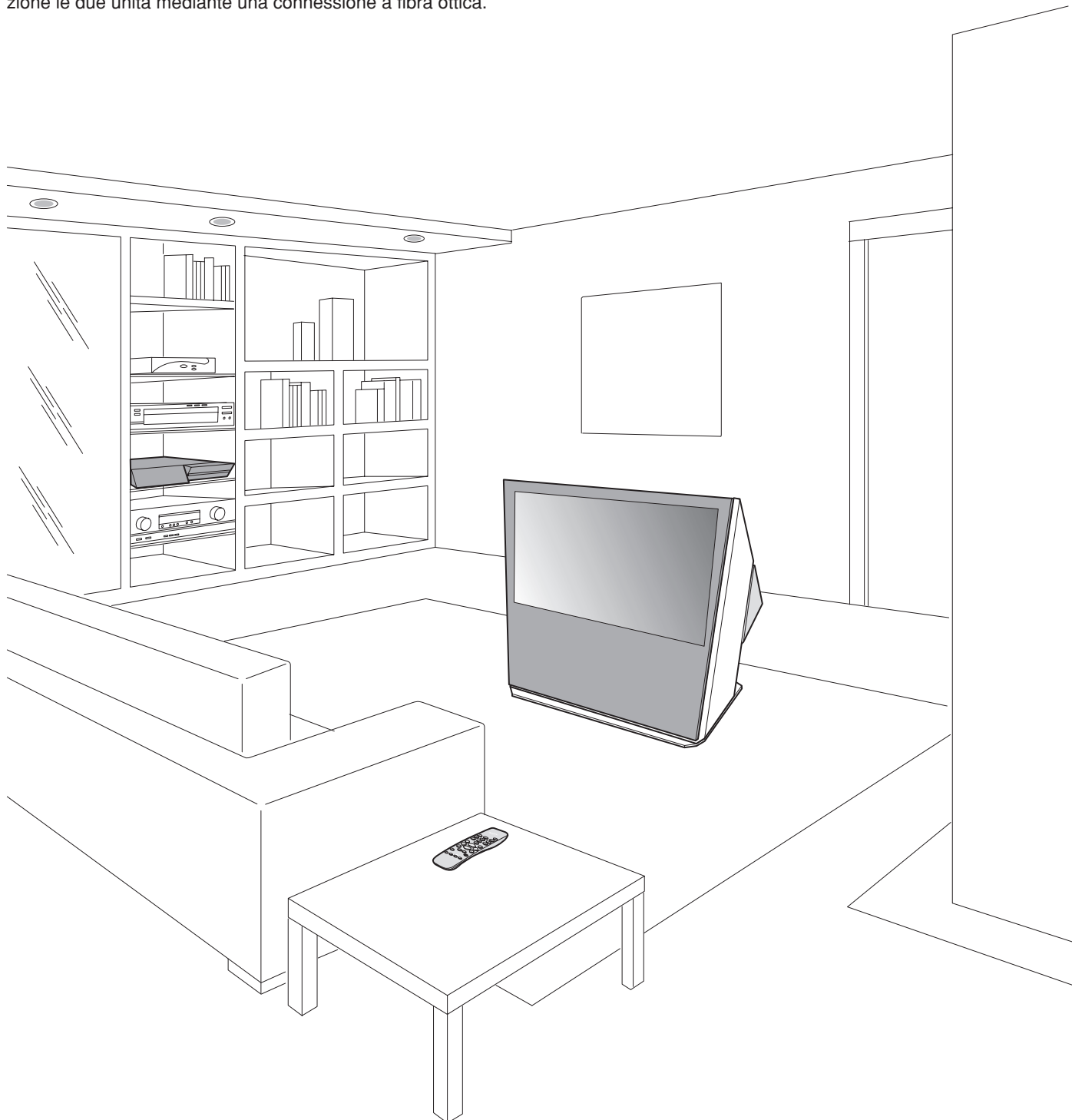

Il DigiOptical Image Processor, idealmente collocato in prossimità delle sorgenti, è in grado di acquisire ed elaborare una vasta gamma di segnali video, al fine di fornirli, attraverso una connessione in fibra ottica, al Display.

La sua dotazione di ingressi (2 ingressi Video Composito, 2 ingressi S-Video, fino a 4 ingressi Componenti o RGB, 2 ingressi RGB grafici, 1 ingresso DVI-D) consente il collegamento alle più disparate sorgenti sia analogiche che digitali: lettori DVD, videoregistratori, ricevitori satellitari e terrestri, computer, console per videogiochi, videocamere, etc.

L'elaborazione del segnale da esso operata consente una ottimale riproduzione di una vasta gamma di segnali in ingresso, a partire dal video interlacciato fino all'alta definizione e alla grafica.

La conversione dei segnali video interlacciati in segnali progressivi, realizzata impiegando la rinomata tecnologia DCDi™, produce immagini fluide e naturali, prive di sfarfallio e di scalettature lungo le linee diagonali.

La riproduzione fedele dei segnali a risoluzione più elevata (quale il video ad alta definizione e la grafica), avviene senza perdita di informazione o riduzione di dettaglio dell'immagine grazie all'elevata capacità di acquisizione di segnali ad elevato pixel rate.

L'adattamento della risoluzione del segnale in ingresso a quella del Display avviene senza alterazioni della qualità dell'immagine secondo una ampia gamma di rapporti di formato, tra cui alcuni definibili dall'utente stesso.

Tutte le regolazioni relative all'immagine possono essere effettuate via telecomando con l'ausilio dell'On Screen Display; in alternativa l'unità può essere controllata da un sistema di automazione domestica attraverso la porta seriale.

Il Display, dal design elegante ed originale, produce un'immagine utilizzando la più recente tecnologia DLP™ di Texas Instruments (pannello DMD™ di 1280x720 pixel con tecnologia 12°), un sistema ottico proprietario sigillato a prova di polvere, una nuova ruota colore a sei segmenti ed una lente di Fresnel di nuova concezione. Il tutto per fornire un'immagine senza compromessi, con definizione, dettaglio, colorimetria e contrasto pari a quella dei rinomati proiettori frontali della linea di prodotti GrandCinema di SIM2.

Il collegamento tra le due unità avviene mediante un cavo contenente tre fibre ottiche, che consentono la trasmissione del segnale digitale dal DigiOptical Image Processor al Display e dei segnali di controllo nelle due direzioni.

La trasmissione avviene senza interferenze e senza attenuazione su distanze che possono arrivare addirittura fino a 500 metri.

Il cavo inoltre, per flessibilità e diametro ridotto, consente la massima ambientabilità del sistema entro la vostra abitazione.

# 1 INSTALLAZIONE

## CONNESSIONE DELLE DUE UNITÀ

Il sistema RTX di SIM2 è composto dagli elementi qui elencati (Fig.1):

- il Display
- il DigiOptical Image Processor
- il telecomando
- l'alimentatore del DigiOptical Image Processor
- tre cavi di alimentazione per il Display
- tre cavi di alimentazione per il DigiOptical Image Processor
- il cavo con tre fibre ottiche per il collegamento tra il DigiOptical Image Processor ed il Display
- 4 pile da 1.5 V tipo AAA per il telecomando
- il manuale d'uso ed installazione

Qualora qualcuno degli accessori mancasse rivolgetevi al più presto al vostro rivenditore.

Collegate il cavo di cui è dotato l'alimentatore all'ingresso POWER presente sul pannello posteriore (Fig. 4).

Usate soltanto l'alimentatore fornito con il sistema o comunque un alimentatore approvato da SIM2.

Il Display è stato studiato perché venga posizionato a pavimento. Collocatelo su una superficie piana e piatta, fate in modo che abbia spazio sufficiente per la ventilazione e, per evitare riflessioni, evitate l'esposizione alla luce diretta del sole o ad intense sorgenti luminose.

La connessione con la rete elettrica si trova sul pannello posteriore così come l'interruttore di rete.

Regolate i piedini posteriori al fine di garantirvi l'angolo di visione ottimale, data la distanza e l'altezza alla quale vi sedete di fronte al Display (Fig. 2).

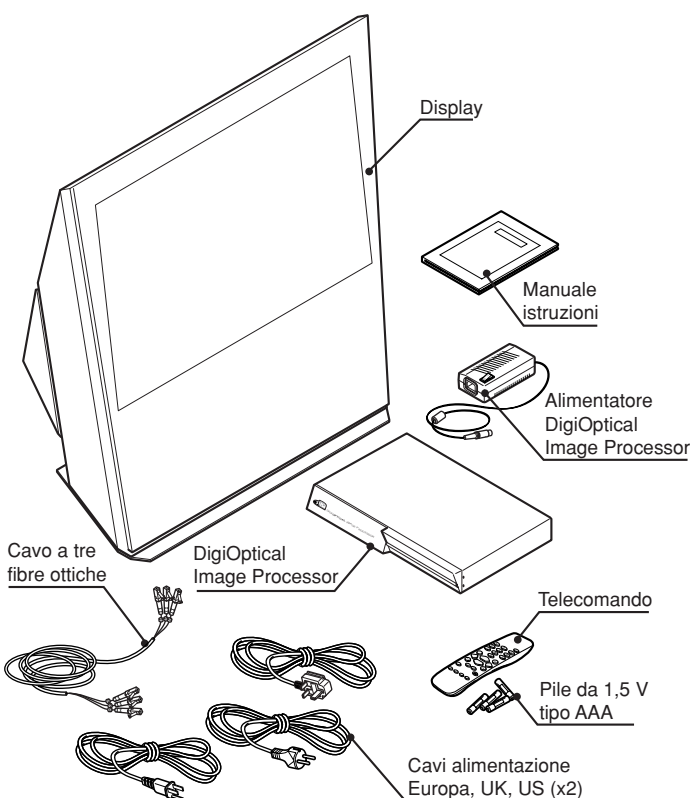

Fig. 1

Il sistema RTX è formato da due unità distinte (il DigiOptical Image Processor ed il Display), ciascuna delle quali dotata di un cavo di alimentazione e connesse tra loro da un cavo a fibre ottiche dalla lunghezza di 20 m.

Il DigiOptical Image Processor ha ideale collocazione sul ripiano di una mobile o su un rack (ha dimensioni compatibili con i rack da 19"). Fate attenzione che la superficie di appoggio sia stabile e che l'unità abbia attorno ad essa spazio sufficiente per una adeguata ventilazione (almeno 3 cm).

L'unità è alimentata da un alimentatore esterno che le fornisce una tensione di +7 Vdc; l'interruttore di rete dell'unità si trova sull'alimentatore.

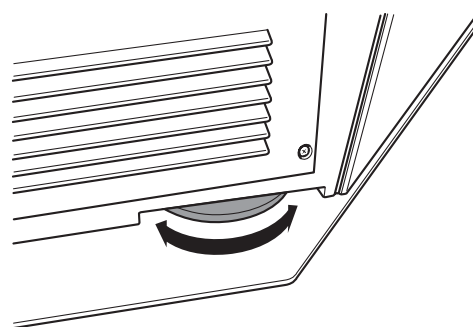

Fig. 2

Il telecomando in dotazione (IR, funzionante a raggi infrarossi), consente il completo controllo del sistema. Esso è unico per il DigiOptical Image Processor ed il Display e può essere indifferentemente puntato su ciascuna delle due unità, essendo ciascuna dotata di un ricevitore IR nella parte frontale.

Il collegamento tra le due unità avviene mediante un cavo contenente tre fibre ottiche, ciascuna terminante su un connettore LC. La lunghezza standard del cavo (20m), consente le installazioni più impegnative.

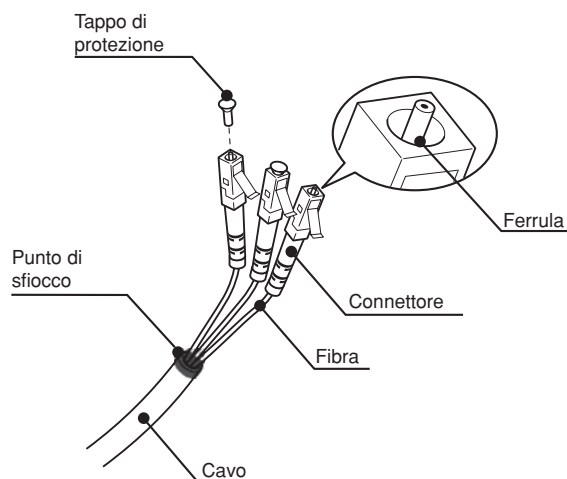

Fig.3

Durante l'installazione del cavo con le fibre ottiche:

- Abbiate particolare cura nel maneggiare le fibre: maneggiate soltanto il cavo a monte del punto di sficcio (Fig. 3). Non esercitate alcuna trazione sulle fibre o sui connettori ma soltanto sul cavo.
- Rimuovete il tappo di protezione che ricopre la ferrula soltanto al momento dell'inserimento nel connettore: qualora essa entrasse in contatto con altri corpi potrebbe danneggiarsi e diventare inutilizzabile.
- Inserite con particolare cura le fibre nei rispettivi connettori, che si trovano sul pannello posteriore del DigiOptical Image Processor e sul retro del Display (Fig. 5).
- Prestate attenzione che le fibre non siano permutate: fate coincidere i numeri riportati sulle fibre con quelli dei connettori.
- Controllate che i connettori siano correttamente inseriti.
- Usate gli appositi fermacavi presenti sul pannello posteriore del Display al fine di impedire che i connettori possano essere soggetti a trazione o leva.
- Accertatevi che il cavo, nel suo percorso, non sia d'intralcio alle persone.
- Fate attenzione che non si producano dei nodi sul cavo e che, quando curvato, esso formi un arco di raggio non inferiore a 2 cm.
- Evitate che il cavo possa essere tirato o stratonato: ciò potrebbe provocare non solo la disconnessione dei connettori ma anche il loro danneggiamento.

## CONNESSIONE DELLE SORGENTI VIDEO

Collegate al pannello posteriore del DigiOptical Image Processor i cavi provenienti dalle sorgenti video, il cavo seriale proveniente dal dispositivo esterno di controllo e le fibre per il collegamento con il Display.

Per ottenere le migliori prestazioni dal sistema RTX, collegate le varie sorgenti di segnale impiegando cavi di buona qualità, specifici per applicazioni video (impedenza caratteristica 75 Ω). Abbiate cura di:

- sistemare i cavi in modo che non costituiscano intralcio agli spostamenti delle persone;
- inserire i cavi nei connettori con attenzione, per non danneggiare i piedini;
- non attorcigliare o schiacciare i cavi;
- non strappare i cavi quando li scollegate dai vari apparecchi.

Spesso le sorgenti (ricevitori televisivi, videoregistratori, lettori DVD, etc.) dispongono di più uscite. Per ottenere le migliori prestazioni del vostro sistema, scegliete con cura quale uscita utilizzare. Generalmente il tipo di segnale che offre la migliore qualità di immagine è il DVI-D, seguito da RGB, Componenti, S-Video e Video Composito, nell'ordine.

Il sistema RTX è tuttavia dotato di eccellenti Decoder Video e Deinterlacciatori, per cui anche segnali di qualità inferiore produrranno immagini estremamente gradevoli.

La Tabella 2 riporta, per le più diffuse tipologie di sorgente video, i tipi di segnali usualmente disponibili ed i connettori del DigiOptical Image Processor da utilizzare come rispettivi ingressi.

### VIDEO 1 2

Applicate a questi ingressi un segnale Video Composito (CVBS) mediante un cavo con connettore di tipo RCA.

Sulla sorgente il connettore è generalmente giallo e la rispettiva etichetta riporta spesso la scritta VIDEO.

Benché altri tipi di segnale siano preferibili (poiché consentono una migliore qualità di immagine), è ancora il tipo di uscita più utilizzato, e quasi tutti i ricevitori televisivi, videoregistratori, lettori DVD, videocamere, etc. ne sono provvisti.

### S-VIDEO 3 4

Applicate a questi ingresso un segnale S-Video mediante un cavo con connettore di tipo mini-DIN.

Sulla sorgente la corrispondente uscita è individuabile dalle scrit-

te S VIDEO oppure Y/C.

Quasi altrettanto diffuso del Video Composito, è a questo preferibile, poiché permette di ottenere una immagine più chiara e dettagliata.

### COMPONENT / RGBS 5 6 7 8

Questi ingressi si presentano come tre set di 5 connettori RCA (5,6,7) ed un set di 5 connettori BNC (8).

A ciascun set di connettori possono essere applicati segnali RGB e segnali Componenti.

I segnali RGB possono avere sincronismo composito sul segnale del verde (RGsB), sincronismo composito sul segnale HV o sincronismi separati sui segnali H e V.

Collegate le uscite R, G, B della sorgente con i rispettivi ingressi R, G, B del DigiOptical Image Processor (facendo attenzione a non permutarli) ed eventuali segnali di sincronismo all'ingresso HV oppure agli ingressi H e V. Relativamente ai tre set di connettori RCA, nell'effettuare l'operazione potete aiutarvi con i colori: il connettore R è rosso, G è verde, B è blu, H/HV è bianco e V è nero.

Mediante un opportuno cavo di adattamento da connettore SCART a connettori di tipo RCA (o BNC), è possibile applicare a questo ingresso il segnale video RGB proveniente da una sorgente munita di uscita su presa SCART.

I segnali Componenti vanno collegati agli ingressi Y, Cr, Cb, prestando attenzione a mantenere la corrispondenza con le uscite presenti sulla sorgente.

Poiché queste ultime possono essere etichettate in modi diversi, fate riferimento alla Tabella 1 per stabilire le corrispondenze tra i vari segnali. Come indicato in tabella anche i colori dei connettori possono esservi di aiuto.

Tabella 1

Connettore DigiOptical Image Processor	Connettore della sorgente di segnale video		
	Y	Cr	Cb
Y (colore verde)	Y	Y	Y
Cr (colore rosso)	P <sub>r</sub>	R-Y	V
Cb (colore blu)	P <sub>b</sub>	B-Y	U

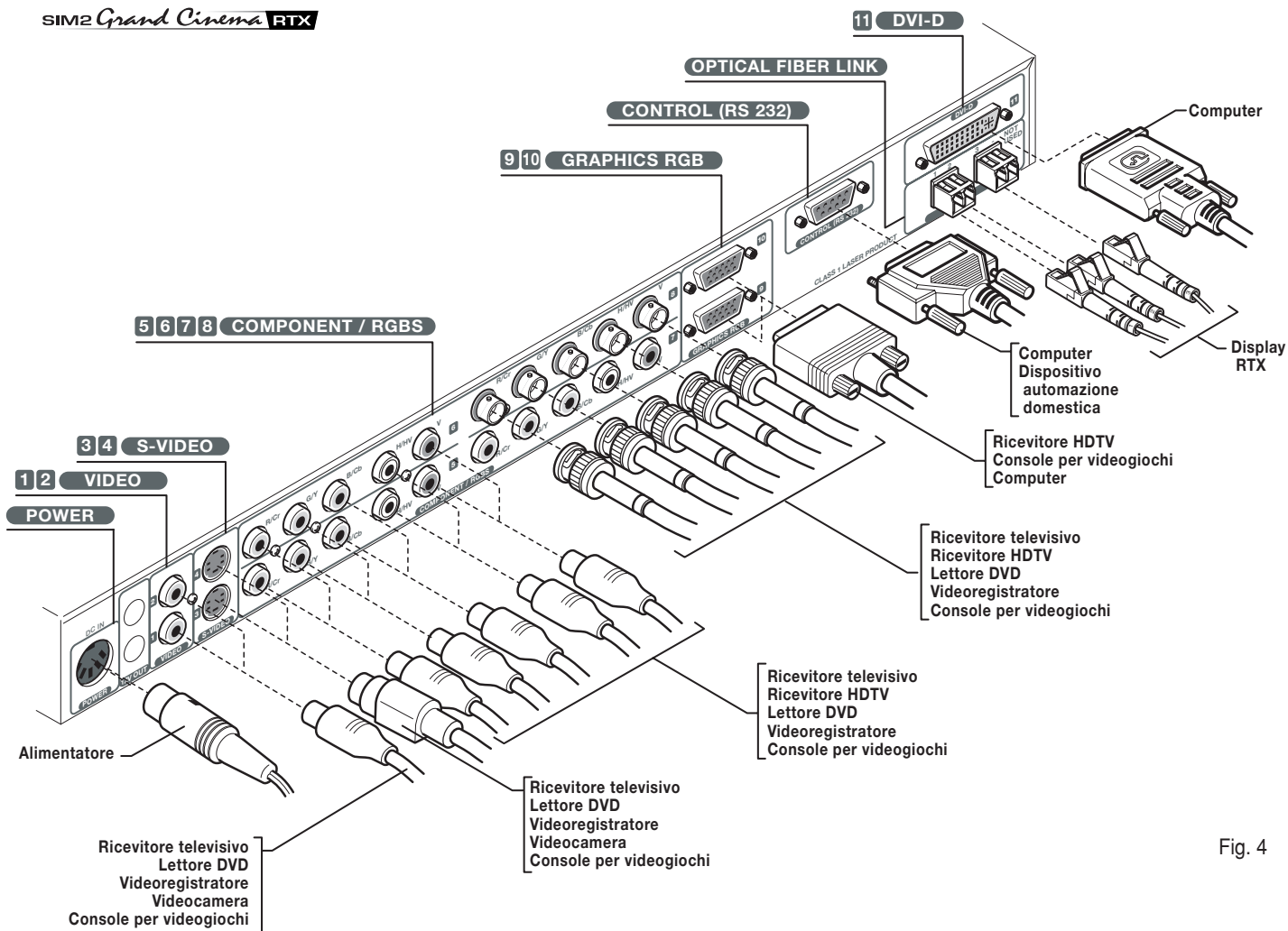

Fig. 4

Tabella 2

Sorgente	Segnale	DigiOptical Image Processor	
		Connettore	Ingresso
Ricevitore televisivo da Antenna, Satellite o Cavo (Analogico o Digitale)	Video composito S-Video Componenti RGB	Video S-Video Component/RGBS Component/RGBS	1 2 3 4 5 6 7 8 5 6 7 8
Ricevitore HDTV	Componenti RGB	Component/RGBS Graphics RGB	5 6 7 8 9 10
Lettore DVD	Video composito S-Video Componenti RGB	Video S-Video Component/RGBS Component/RGBS	1 2 3 4 5 6 7 8 5 6 7 8
Videoregistratore	Video composito S-Video Componenti RGB	Video S-Video Component/RGBS Component/RGBS	1 2 3 4 5 6 7 8 5 6 7 8
Videocamera	Video composito S-Video	Video S-Video	1 2 3 4
Console per videogiochi	Video composito S-Video Componenti RGB RGB	Video S-Video Component/RGBS Component/RGBS Graphics RGB	1 2 3 4 5 6 7 8 5 6 7 8 9 10
Computer	RGB DVI	Graphics RGB DVI-D	9 10 11

I segnali video applicabili a questo ingresso possono avere frequenza di scansione 15 kHz (video a risoluzione standard) oppure 32 kHz o superiore (video a scansione progressiva, video ad alta definizione).

Talvolta è possibile scegliere se ottenere dalla sorgente un segnale progressivo anziché interlacciato. Benché in generale un segnale progressivo sia di migliore qualità rispetto ad uno interlacciato, spesso è preferibile far eseguire l'operazione di deinterlaccio non alla sorgente ma al sistema RTX, che è dotato, allo scopo, della sofisticata tecnologia DCDi™ di Faroudja.

Anche se abitualmente i segnali progressivi sono di qualità superiore ai segnali interlacciati, è consigliabile per le sorgenti che presentano entrambe le uscite confrontare la qualità delle immagini riprodotte dal sistema RTX nei due casi: l'operazione di deinterlaccio eseguita dal sistema RTX (grazie alla tecnologia DCDi™ di Faroudja) è spesso più efficace di quella operata entro le sorgenti (tipicamente lettori DVD).

### GRAPHICS RGB 9 10

Applicate a questo ingresso un segnale video o grafico di tipo RGB mediante un cavo con connettore di tipo DB15HD.

Il dispositivo da cui proviene il segnale (tipicamente personal computer o console per videogiochi) deve poter fornire sincronismi separati H/V o sincronismi composti H+V o sincronismi composti sul segnale verde (RGsB).

I segnali video o grafici applicabili a questa sorgente possono avere frequenza di scansione orizzontale (H-sync) compresa tra 15 e 110 kHz e frequenza di quadro (V-sync) compresa tra 40 e 100 Hz. La risoluzione dell'immagine può variare tra 640x480 e 1600x1200 pixel (VGA, SVGA, XGA, SXGA, UXGA).

### DVI-D 11

Qualora la vostra sorgente ne sia dotata (lo sono sempre più frequentemente i computer) potrete usufruire della migliore qualità di immagine utilizzando l'ingresso DVI-D.

### CONTROL (RS232)

E' possibile controllare il sistema mediante un personal computer o dispositivi di automazione domestica attraverso la porta seriale: è sufficiente collegare a questo connettore un cavo proveniente da una porta seriale RS232. Richiedete a SIM2 il documento contenente le impostazioni della porta seriale e l'elenco dei comandi principali.

### OPTICAL FIBER LINK

Dopo aver rimosso i tappi di protezione, presenti sia sui connettori delle fibre che sui connettori del pannello, inserite con attenzione le fibre nei rispettivi connettori, facendo coincidere i numeri riportati sui singoli elementi. Abbiate la massima cura nell'operare con fibre e connettori.

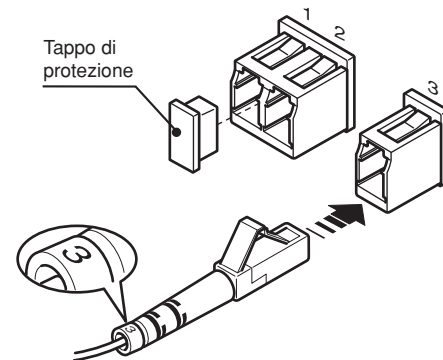

Fig. 5

## 2 USO

### ACCENSIONE E SPEGNIMENTO

Il sistema RTX è formato da due unità (DigiOptical Image Processor e Display) delle quali la prima è anche il centro di controllo del sistema. Il DigiOptical Image Processor invia i comandi al Display e riceve da questo informazioni sul suo funzionamento, oltre che i comandi impartiti dall'utente. Il sistema può essere controllato sia da telecomando (i ricevitori del quale si trovano sia sul DigiOptical Image Processor che sul Display) sia dal tastierino posto sulla parte superiore del Display.

L'alimentazione delle due unità è tuttavia separata: collegate le unità alla rete elettrica, ponete in posizione "I" i rispettivi interruttori: quello del DigiOptical Image Processor si trova sull'alimentatore esterno (Fig. 6a), quello del Display sul pannello posteriore (Fig. 6b).

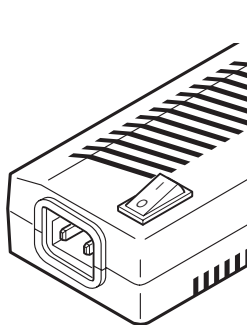

Fig. 6a

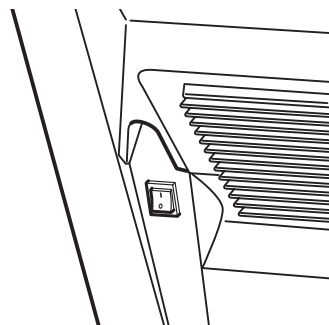

Fig. 6b

Dopo pochi secondi (durante i quali avviene l'inizializzazione del sistema), DigiOptical Image Processor e Display si pongono in stand-by.

Informazioni sullo stato del sistema possono essere ottenute osservando i due LED (verde e blu) presenti sul pannello anteriore del DigiOptical Image Processor e dal LED blu che si trova nella parte anteriore del Display oltre che dalla condizione (spento/illuminato) del tastierino.

Le condizioni significative sono riportate in Tabella 3.

Tabella 3

Stato	DigiOptical Image Processor		Display	
	Led verde	Led blu	Led frontale	Tastierino
Spento	○	○	○	○
Inizializzazione	●	●	-	-
Standby	○	●	○	●
Acceso	●	○	○	○
Raffreddamento	☀	☀	-	-
Link ottico non attivo	●	☀	●	●
Attenzione	☀	○	-	-
Errore	○	☀	-	-

○ : Off    ● : On    ☀ : Lampeggiante    - : Non significativo

Nel caso la segnalazione sia "Link ottico non attivo" o "Errore" il sistema non è in grado di funzionare; nel caso "Attenzione" il sistema funziona ma potrebbero esserci problemi nella visualizzazione di qualche segnale di ingresso.

Accensione del sistema:

- da telecomando (tasti 0-9)
- dal tastierino del Display (tasti ↑ e ↓).

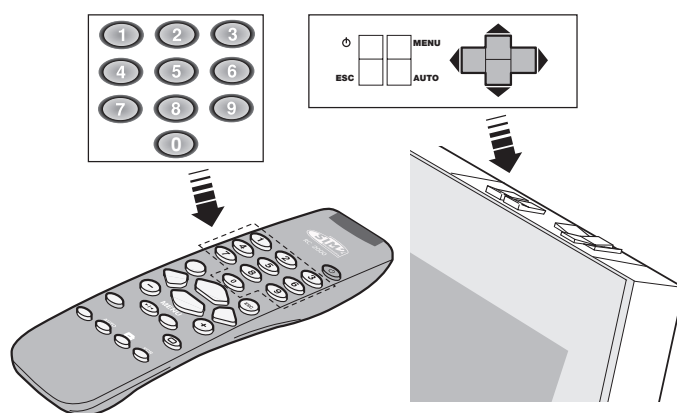

Fig. 7

Tipicamente l'immagine comparirà dopo 15-20 secondi. Premendo un tasto da 1-9 sul telecomando viene selezionato l'ingresso corrispondente; premendo il tasto 0 viene selezionato l'ingresso attivo al momento del precedente spegnimento.

Può accadere, nel caso sia trascorso un tempo troppo breve dall'ultimo spegnimento, che la lampada non si accenda. In tal caso è consigliata un'attesa di almeno un minuto, che consenta il raffreddamento della lampada stessa.

Spegnimento del sistema:

- da telecomando (tasto ⏻)
- dal tastierino del Display (tasto ⏻).

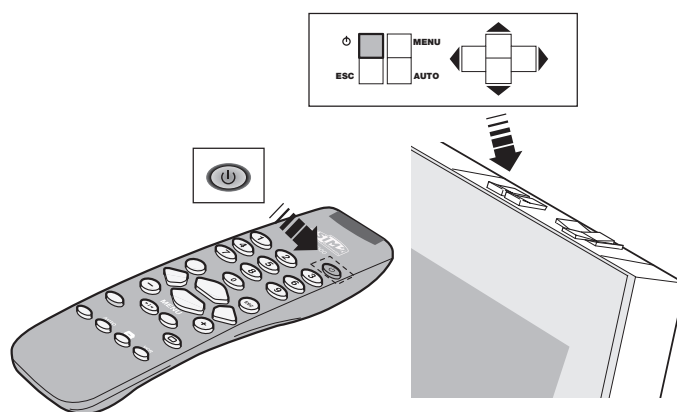

Fig. 8

Non ponete gli interruttori di rete delle unità in posizione "O" e non disconnettete i cavi di alimentazione immediatamente dopo aver posto il sistema in stand-by, ma attendete almeno un mi-

nuto. Ciò al fine di consentire alle ventole, presenti nell'unità Display di raffreddare la lampada.

## TASTIERINO

Il tastierino sulla parte posteriore del Display è formato da otto tasti che permettono il controllo completo dell'apparecchio anche in assenza di telecomando.

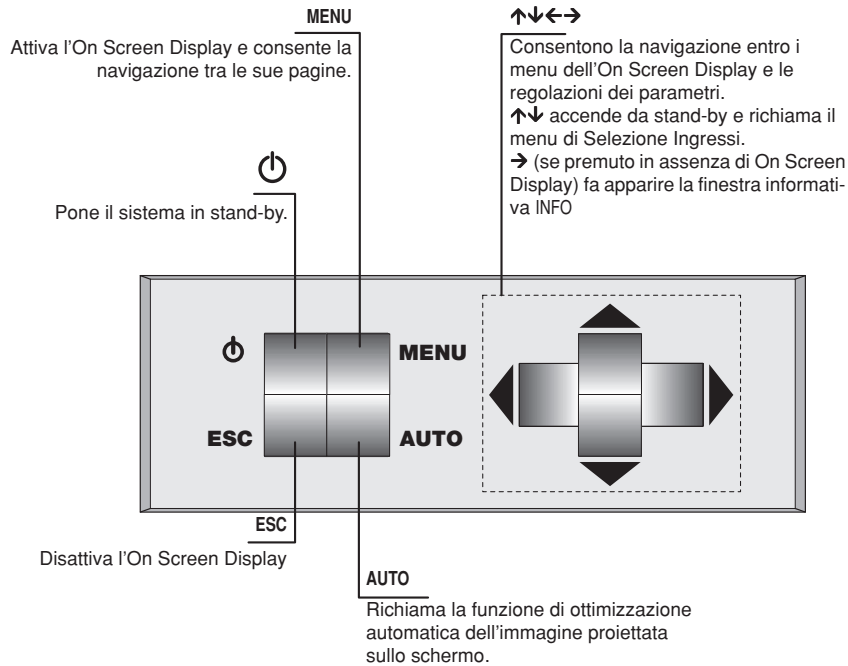

Fig. 9

## TELECOMANDO

Il telecomando invia i comandi al sistema mediante raggi infrarossi.

I ricevitori sono due, posizionati nella parte anteriore del Display e sul pannello frontale del DigiOptical Image Processor.

Evitate di interporre ostacoli tra il telecomando ed i ricevitori: ciò potrebbe rendere inefficace l'azione del telecomando.

Il telecomando funziona con quattro pile da 1.5 V formato AAA. Inserite le pile avendo cura di rispettarne la polarità, come indicato all'interno del vano pile del telecomando stesso (Fig. 10). Sostituite le pile quando notate che l'azione del telecomando va perdendo efficacia.

Rimuovete le pile nel caso in cui il telecomando rimanga inattivo per molto tempo, per evitare che eventuali fuoriuscite di sostanze chimiche lo possano danneggiare.

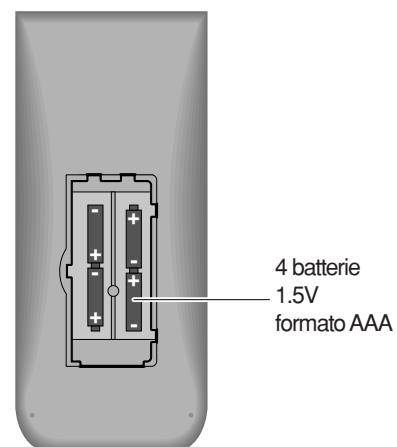

Fig. 10

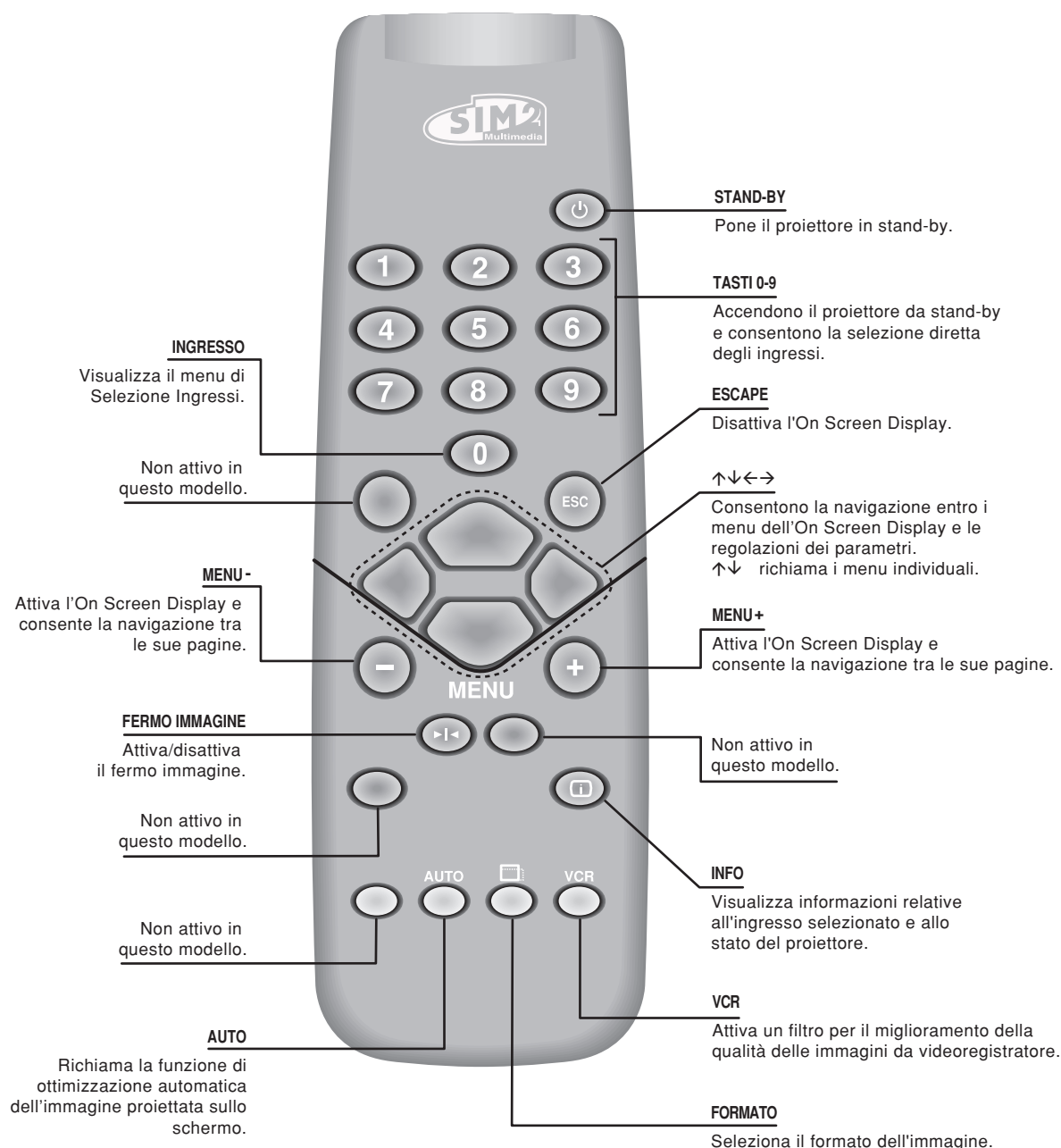

Fig. 11

## MENU A SCHERMO

Tutte le funzioni del sistema possono essere attivate da tastierino o telecomando, con l'ausilio di un sistema di menu a schermo pratico e completo.

### INPUTS

Il menu di selezione degli ingressi (Inputs) è richiamato dal tasto 0 del telecomando e, quando non vi sia nessun altro menu visualizzato, anche dai tasti ↑ e ↓ del tastierino. Per selezionare un ingresso scorrete l'elenco con i tasti ↑ e ↓ fino ad evidenziare l'ingresso desiderato e premete successivamente →.

In alternativa, premete il tasto numerico (1..11) corrispondente del telecomando (per i numeri 10 e 11 premete in successione le cifre che li compongono).

La visualizzazione del menu di selezione degli ingressi termina



Fig. 12a

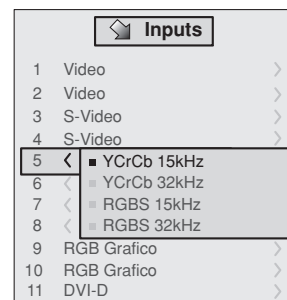

Fig. 12b

con la pressione del tasto ESC, o con lo scadere del tempo concesso per la visualizzazione dei menu a schermo (impostata nel Menu Setup).

Gli ingressi 5-6-7-8 possono ricevere segnali RGB e YCrCb, sia a 15kHz che a 32 kHz o più. L'associazione tra l'ingresso ed il tipo di segnale avviene dal menu a discesa che compare a destra del simbolo < a seguito della pressione del tasto < (Fig. 12b).

Selezionato il segnale che giunge dalla sorgente (mediante i tasti ↑ e ↓), premete MENU+/MENU - per confermare e chiudere il menu a discesa; a destra del simbolo <, vedrete visualizzato il valore appena impostato.

Così come per gli altri ingressi potrete ora selezionare l'ingresso appena impostato con la pressione del tasto >.

Durante la breve fase di ricerca del segnale appare un riquadro con l'indicazione del segnale richiesto. Appena questo viene visualizzato nel riquadro appaiono in aggiunta informazioni relative a standard video (per segnali video) oppure risoluzione (per segnali grafici), e formato.

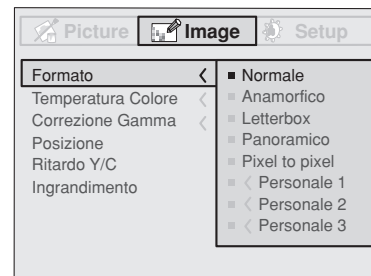

Fig. 14b

L'accesso a tali sottomenu avviene premendo il tasto <, mentre l'uscita ed il ritorno al livello superiore avviene con la pressione dei tasti MENU+/-.

Premete ESC sul telecomando o tastierino per interrompere la visualizzazione dei menu o attendere che essi scompaiano automaticamente dopo il numero di secondi impostato nella pagina SETUP.

## PICTURE

Questo menu raggruppa le regolazioni che agiscono sulla qualità dell'immagine. Le regolazioni non disponibili per un determinato ingresso non compaiono nel menu. La Tabella 4 riassume le regolazioni disponibili per ogni ingresso. Per un prospetto completo dei menu a schermo consultate 'Schema dei menu a schermo' nella sezione "Informazioni aggiuntive".

### LUMINOSITÀ

Regola il livello di luce associato alle parti nere dell'immagine (Livello del nero), senza influenzarne le parti bianche. Aumentandone il valore si percepiranno maggiori dettagli nelle parti più scure dell'immagine. Per effettuare una regolazione corretta può aiutare la visualizzazione di segnale scala di grigi, entro la quale si dovrà cercare di far apparire distinti il livello nero ed il livello appena superiore ad esso. In alternativa, si può impiegare una scena con oggetti neri vicini ad altri oggetti scuri.

### CONTRASTO

Regola il livello di luce associato alle parti bianche dell'immagine (Livello del bianco), senza influenzarne le sue parti nere. Per effettuare una regolazione corretta può aiutare la visualizzazione di una scala di grigi, entro la quale si dovrà cercare di far apparire distinti il livello bianco ed il livello appena inferiore ad esso. In alternativa si può utilizzare una scena nella quale vi siano degli oggetti bianchi ben illuminati, attorniti da oggetti chiari illuminati meno intensamente.

### COLORE

Questa regolazione (detta anche Saturazione) aumenta o diminuisce l'intensità di colore nell'immagine. Al valore zero, un'immagine a colori apparirà in bianco e nero. Aumentando il valore, bisognerà cercare il punto in cui i colori appaiono naturali: dei buoni riferimenti possono essere il tono della pelle di una persona od il verde dell'erba di un paesaggio.

### TINTA

Regola la purezza dei colori dell'immagine. Esprime essenzialmente il rapporto tra rosso e verde in un'immagine. Diminuendone il valore, il contenuto di rosso dell'immagine aumenterà, aumentandone il valore, si incrementerà il contenuto di verde. Per la regolazione si può fare riferimento al tono della pelle di una persona o ad una immagine di test con delle barre colore.

### DETTAGLIO

Attenua od esalta i dettagli dell'immagine attraverso una elaborazione del segnale.

## MENU PRINCIPALE

Per accedere al menu principale dell'On Screen Display premere il tasto MENU sul tastierino oppure il tasto MENU+ o MENU- sul telecomando.

Il menu principale è suddiviso in tre finestre, PICTURE, IMAGE e SETUP, entro le quali sono raggruppate le varie regolazioni in base alla frequenza di utilizzo. Con ↑ e ↓ selezionate la riga corrispondente alla regolazione che volete effettuare (Fig. 13).

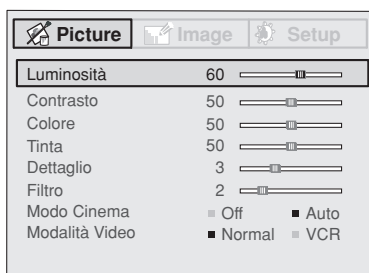

Fig. 13

I vari menu propongono, a seconda del tipo di segnale d'ingresso visualizzato, solo le regolazioni pertinenti (ad esempio certe regolazioni tipiche del segnale video, non necessarie per i segnali grafici non appaiono nei menu, e viceversa).

Alcune regolazioni (ad esempio LUMINOSITÀ e CONTRASTO) sono contraddistinte da un valore numerico, che può essere variato, entro limiti prefissati, con i tasti ← / →.

Per altre (ad esempio MODALITÀ VIDEO) si può scegliere tra due opzioni presentate sulla medesima riga (e selezionabili mediante i tasti ← / →).

Altre regolazioni (contraddistinte dal simbolo <) prevedono dei sottomenu, che appaiono come una finestra sovrapposta entro la quale la selezione avviene mediante i tasti ↑ / ↓ (Fig. 14).

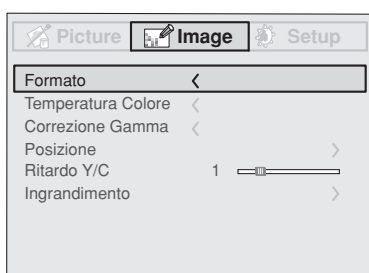

Fig. 14a

Con una diminuzione del suo valore, i dettagli dell'immagine appariranno più morbidi, mentre un aumento li renderà più definiti, mettendo in maggiore risalto i bordi degli oggetti. Un valore troppo alto potrebbe tuttavia far apparire l'immagine 'rumorosa' ed i contorni degli oggetti evidenziati in modo innaturale.

#### MODO DETTAGLIO

Permette di selezionare il tipo di elaborazione associata alla regolazione del dettaglio. Nel caso di segnale video progressivo o interlacciato è consigliabile la voce VIDEO; con segnali grafici da PC è più appropriata la voce GRAFICA.

#### FILTRO

Permette di scegliere la modalità con la quale viene elaborato il segnale in ingresso. La selezione del valore più appropriato per un certo segnale in ingresso fornisce la migliore definizione orizzontale e verticale dell'immagine e la rende più nitida.

#### MODO CINEMA

Con AUTO il deinterlacciatore riconosce se il segnale video proviene da una pellicola cinematografica (ricavato da un'apparecchiatura Telecine con sequenza 3:2 oppure 2:2) ed applica un algoritmo di deinterlaccio ottimizzato per questo tipo di segnale. Se invece il segnale video non viene riconosciuto provenire da una pellicola o se si sceglie NO il deinterlacciatore applica un algoritmo "Motion compensated" ottimizzato per segnali provenienti da telecamera.

#### MODALITÀ VIDEO

Inserisce un filtro per aumentare la stabilità delle immagini provenienti dai videoregistratori. Da telecomando si può commutare da modalità NORMALE a modalità VCR agendo sul tasto VCR.

Tabella 4

Regolazioni	Ingressi					
	Video S-Video	RGBS 15kHz Y/Cb 15kHz	RGBS 32kHz	Y/Cb 32 kHz	RGB Grafico	DVI/D
Luminosità	●	●	●	●	●	●
Contrasto	●	●	●	●	●	●
Colore	●	●	-	●	-	-
Tinta	○	●	-	●	-	-
Dettaglio	●	●	●	●	●	●
Modo dettaglio	-	-	●	●	●	●
Filtro	●	●	-	-	-	-
Modo cinema	●	●	-	-	-	-
Modalità video	●	●	-	-	-	-

○ Presente solo se lo Standard Video è NTSC

## IMAGE

Questo menu raggruppa le regolazioni che agiscono sulla qualità e sulle caratteristiche geometriche dell'immagine.

#### POSIZIONE

Regola la posizione dell'immagine in senso orizzontale e verticale. Determina il formato dell'immagine proiettata.



Normalmente non è necessario intervenire su questi valori, poiché il sistema esamina il segnale di ingresso ed imposta automaticamente i valori più adatti.

Se tuttavia l'immagine non fosse perfettamente centrata può essere d'aiuto chiedere al sistema di ripetere l'analisi del segnale d'ingresso ed il posizionamento dell'immagine, richiamando la procedura di regolazione automatica dal tasto AUTO del telecomando o del tastierino. Può giovare, al momento del ri-

chiamo della procedura, la presenza di un contorno bianco (o chiaro) entro l'immagine visualizzata.

#### FORMATO

Questa regolazione consente di variare le dimensioni ed il rapporto di formato (il rapporto tra larghezza ed altezza) dell'immagine visualizzata. Sono disponibili cinque formati predefiniti e tre personalizzati (i cui parametri possono essere impostati dall'utente). E' possibile selezionare un diverso formato per ciascuna delle sorgenti: esso verrà automaticamente richiamato quando quella sorgente sarà nuovamente richiamata.

Da telecomando si possono selezionare i diversi formati anche agendo ripetutamente sul tasto , oppure premendo  e uno dei tasti numerici 1...8.

I formati disponibili sono i seguenti.

#### NORMALE

Visualizza l'immagine occupando tutta la dimensione verticale dello schermo e mantenendo il rapporto di formato del segnale di ingresso. Quando il segnale di ingresso ha un rapporto di formato 4:3, delle barre verticali nere appaiono a destra e a sinistra dell'immagine.

#### ANAMORFICO

Permette di visualizzare correttamente un'immagine 16:9.

#### LETTERBOX

Permette di visualizzare un'immagine 4:3 letterbox (con il segnale proveniente dalla sorgente bande nere nella parte superiore ed inferiore dell'immagine) riempiendo lo schermo 16:9 e mantenendo il corretto rapporto di formato.

#### PANORAMICO

Allarga l'immagine 4:3 tagliandone leggermente la parte superiore e inferiore.

E' ideale per visualizzare un'immagine 4:3 sullo schermo 16:9 del display.

#### PIXEL TO PIXEL

Esegue la mappatura da pixel a pixel di una qualsiasi immagine, senza introdurre alcuna alterazione per l'adattamento allo schermo.

L'immagine viene centrata entro lo schermo e, nel caso in cui la sua risoluzione orizzontale e/o verticale sia minore di quella del display, delle bande nere verticali e/o orizzontali ne contornano i bordi.

#### PERSONALE 1, 2, 3

Può essere usato qualora nessuno dei formati predefiniti sia soddisfacente utilizzate i formati personali, che consentono di variare con continuità sia in senso orizzontale che in senso verticale la dimensione dell'immagine.

#### FREQUENZA/FASE

Queste regolazioni, disponibili per segnali progressivi e per segnali provenienti da computer, determinano la corrispondenza tra il numero di pixel che compongono il segnale ed il numero di pixel che compongono l'immagine proiettata.

Normalmente non è necessario farvi ricorso, poiché il sistema esamina il segnale di ingresso ed imposta automaticamente i valori più adatti.

Se tuttavia l'immagine apparisse disturbata (perdita di risoluzione entro delle bande verticali equidistanti oppure instabilità e mancanza di dettaglio sulle linee verticali sottili) può essere d'aiuto chiedere al sistema di eseguire nuovamente l'analisi del segnale d'ingresso e la determinazione dei migliori parametri, richiamando la procedura di regolazione automatica dal tasto AUTO

del telecomando o del tastierino.

Se la procedura automatica non avesse ancora effetto intervernite allora impostando manualmente i valori di frequenza e fase, avvicinandovi allo schermo quanto necessario per vedere gli effetti delle regolazioni.

### TEMPERATURA COLORE

Interviene sull'equilibrio dei colori dell'immagine.

E' possibile far sì che queste assumano una prevalenza di colore rosso (corrispondente a valori bassi di temperatura colore - espressa in gradi Kelvin) o, all'opposto una prevalenza di blu (valori alti).

La scelta può avvenire tra tre valori predefiniti: ALTA (corrispondente a circa 9300 gradi Kelvin), MEDIA (circa 6500 gradi Kelvin), BASSA (circa 5000 gradi Kelvin) ed uno PERSONALE dall'utente agendo su regolazioni separate per ROSSO, VERDE e BLU.

Generalmente il valore ALTA è più adatto per la visualizzazione di immagini grafiche, MEDIA e BASSA per immagini video.

Si consiglia di effettuare tali regolazioni solo ad utenti esperti poiché si rischia di ottenere risultati che possono diminuire la qualità dell'immagine proiettata.

### CORREZIONE GAMMA

Determina la risposta del sistema alla "scala dei grigi", dando più o meno enfasi alle varie tonalità di luminosità (neri, grigi scuri, medi, grigi chiari, bianchi) di cui si compone l'immagine proiettata.

Il valore GRAFICO è più adatto per immagini provenienti da computer, mentre i valori FILM e VIDEO sono più indicati per immagini video.

### RITARDO Y/C

Nel caso di segnali Video e S-Video può essere necessario allineare in senso orizzontale i colori entro i bordi dei vari oggetti che compongono l'immagine. Per un dato standard video (ad es. PAL o NTSC) il valore viene memorizzato e generalmente non necessita di ulteriori ritocchi, a meno che non cambi la sorgente od il cavo di connessione.

### INGRANDIMENTO

Consente l'ingrandimento dell'immagine (zoom elettronico) e la selezione dell'area che si desidera ingrandire.

La regolazione del livello di ingrandimento avviene in modalità Zoom (contraddistinta da una lente di ingrandimento al centro dell'immagine) usando i tasti ← e →. La selezione dell'area dell'immagine che si desidera ingrandire avviene in modalità Pan (simbolo al centro dell'immagine) usando i tasti freccia ↑ ↓ e tasti ← →.

Da telecomando si può commutare da una modalità all'altra premendo il tasto .

Tabella 5

Regolazioni	Ingressi					
	Video S-Video	RGBS 15kHz Y/Cb 15kHz	RGBS 32 kHz	Y/Cb 32 kHz	RGB Grafico	DVI-D
Posizione	•	•	•	•	•	-
Formato	•	•	•	•	•	•
Frequenza	-	-	•	•	•	-
Fase	-	-	•	•	•	-
Temperatura colore	•	•	•	•	•	•
Correzione Gamma	•	•	•	•	•	•
Ritardo Y/C	•	•	-	-	-	-
Ingrandimento	•	•	•	•	•	•

## SETUP

Questo menu raggruppa le regolazioni di uso meno frequente che possono essere d'aiuto in fase di installazione (quali ad esempio la scelta della Lingua dell'On Screen Display o la visualizzazione di Immagini di Test).

### LINGUA

Elenca le lingue disponibili per i menu dell'On Screen Display.

### POSIZIONE OSD

Permette di posizionare l'On Screen Display in corrispondenza di una determinata zona dell'immagine proiettata. Si usino a tale scopo i tasti freccia per una regolazione fine o i tasti 1...9 del telecomando per la selezione di una delle 9 posizioni predefinite.

### SFONDO OSD

Determina il tipo di sfondo dell'On Screen Display.

### DURATA VISUALIZZAZIONE OSD

Regola la durata di tempo trascorso il quale l'On Screen Display si cancella automaticamente dall'immagine proiettata.

### IMMAGINI DI TEST

Visualizza una serie di segnali di test, utili per l'installazione del sistema e per la verifica del funzionamento di base. I tasti ↑ e ↓ permettono di selezionare le diverse immagini di test.

### IMPOSTAZIONI ORIGINALI

Riporta i valori di tutte le regolazioni (con l'esclusione di POSIZIONE e RITARDO Y/C) ai valori originali.

## INFO

Visualizza informazioni relative al segnale video/grafico proiettato e allo stato di funzionamento del sistema.

Tale funzione appare premendo il tasto  del telecomando (o, in assenza di On Screen Display, il tasto → del telecomando).

## MENU INDIVIDUALI

I menu individuali consentono di accedere alle principali regolazioni che hanno effetto sulla qualità dell'immagine in modo diretto, senza richiamare il menu principale.

Le regolazioni LUMINOSITÀ, CONTRASTO, COLORE, TINTA, DETTAGLIO e FILTRO appariranno una dopo l'altra, nelle parte inferiore dello schermo, premendo i tasti ↑ e ↓.

## MESSAGGI

Durante il funzionamento possono apparire i seguenti messaggi:

### Segnale assente

Il sistema non riconosce alcun segnale applicato all'ingresso selezionato. In tal caso:

- Verificate che l'ingresso selezionato sia effettivamente collegato ad una sorgente di segnale video o grafico e che tale sorgente sia funzionante.
- Verificate l'integrità dei cavi utilizzati per collegare il sistema alle varie sorgenti.
- Verificate che i segnali video o grafici forniti dalla sorgente siano compatibili con le specifiche tecniche del sistema e, in particolare, con quelle dell'ingresso selezionato.

## Fuori limite

Tale segnalazione appare quando la risoluzione o la frequenza verticale/orizzontale del segnale di ingresso eccede le specifiche del sistema (ad esempio un segnale grafico QXGA) oppure

quando si sta inviando ad un determinato ingresso un segnale non compatibile con esso (ad esempio, dopo aver impostato l'ingresso componenti su YCrCb 15kHz, si collega ad esso un segnale progressivo).

# MANUTENZIONE E RISOLUZIONE DEI PROBLEMI

## MANUTENZIONE E PULIZIA

Le unità componenti il sistema non necessitano di alcuna regolazione interna, né vi sono al loro interno parti che possano essere sostituite o regolate dall'utente.

Per la sostituzione della lampada, o per qualsiasi riparazione, rivolgetevi al centro di assistenza tecnica più vicino che provvederà con cortesia ed efficienza a risolvere ogni problema.

Per la pulizia del DigiOptical Image Processor o del Display è normalmente sufficiente un panno morbido. Nel caso di sporco più resistente potete utilizzare un panno leggermente inumidito. In tal caso, preventivamente, spegnete e disconnettete l'unità e prestate attenzione a non consentire l'ingresso di liquidi.

## PROBLEMI PIÙ COMUNI

### Manca corrente (LED sempre spenti)

- Verificate che gli interruttori di rete delle unità siano in posizione I.
- Verificate che i cavi di rete siano collegati correttamente alle prese rete funzionanti delle unità.
- Verificate l'integrità del fusibile posto sulla presa rete posteriore del Display.
- Sostituite il fusibile di protezione posto sulla presa rete del Display con uno di uguale tipo e caratteristiche (T 3,15A H).
- Se il fusibile si brucia ripetutamente rivolgetevi ad un centro di assistenza autorizzato.

### La lampada rimane spenta

- Se si verifica dopo un breve intervallo di tempo dall'ultimo spegnimento, attendete almeno un minuto prima di riaccendere, per permettere alla lampada di raffreddarsi fino alla sua temperatura ottimale di accensione.
- Se si verifica anche quando la lampada si è raffreddata, rivolgetevi ad un centro di assistenza autorizzato.
- Accertatevi dell'integrità del collegamento interpretando come indicato in Tabella 3 le indicazioni dei LED del sistema.

### Nessuna immagine

- Verificate che l'ingresso selezionato sia effettivamente collegato ad una sorgente di segnale video o grafico e che tale sorgente sia funzionante.
- Verificate che i segnali video o grafici forniti dalla sorgente siano compatibili con le specifiche tecniche del sistema RTX o, in particolare, dell'ingresso selezionato.
- Verificate l'integrità dei cavi utilizzati per collegare il DigiOptical Image Processor alle varie sorgenti.
- Verificate l'integrità del collegamento tra il DigiOptical Image Processor ed il Display.

- Accertatevi dell'integrità del collegamento interpretando come indicato in Tabella 3 le indicazioni dei LED del sistema.

### Immagine disturbata, instabile o rumorosa

- Verificate che i segnali video o grafici forniti dalla sorgente siano compatibili con le specifiche tecniche del sistema ed in particolare dell'ingresso selezionato.
- Verificate l'integrità dei cavi utilizzati per collegare il DigiOptical Image Processor alle varie sorgenti.
- Se il problema si manifesta su un segnale video proveniente da un sintonizzatore, verificate che il canale ricevuto sia correttamente sintonizzato e che l'impianto d'antenna sia efficiente.
- Se il problema si manifesta su un segnale video proveniente da videoregistratore, verificate che il nastro della cassetta non sia eccessivamente usurato e provate ad attivare la modalità VCR nel menu PICTURE.
- Regolate il parametro Dettaglio nel menu PICTURE per ottimizzare l'immagine proiettata.

### Immagine incompleta lungo i bordi (verticali od orizzontali)

- Verificate che i segnali video o grafici forniti dalla sorgente siano compatibili con le specifiche tecniche del sistema ed in particolare quelle dell'ingresso selezionato.
- Richiamate la funzione di regolazione automatica dell'immagine, premendo il tasto AUTO posto sul telecomando o sul tastierino del Display.
- Regolate la posizione orizzontale o verticale dell'immagine proiettata agendo sul menu IMAGE / POSIZIONE.
- Regolate l'ampiezza orizzontale o verticale dell'immagine proiettata agendo sul menu IMAGE / FORMATO.

### Immagine troppo scura/chiara o con colori innaturali

- Verificate che i segnali video o grafici forniti dalla sorgente siano compatibili con le specifiche tecniche del sistema ed in particolare quelle dell'ingresso selezionato.
- Regolate i parametri di CONTRASTO, LUMINOSITÀ, COLORE e TINTA del menu PICTURE.
- Se necessario, agite sulle regolazioni di TEMPERATURA COLORE e CORREZIONE GAMMA (menu IMAGE).

### Immagine grafica con dettagli verticali confusi o tremolanti

- Verificate che i segnali video o grafici forniti dalla sorgente siano compatibili con le specifiche tecniche del sistema ed in particolare quelle dell'ingresso selezionato.
- Eseguite una regolazione automatica dell'immagine premendo il tasto AUTO posto sul telecomando o sul tastierino del Display.
- Regolate i parametri di FREQUENZA e FASE nel menu IMAGE per ottimizzare i dettagli verticali dell'immagine proiettata.

**Immagine video con colori non allineati ai dettagli verticali**

- Verificate che i segnali video o grafici forniti dalla sorgente siano compatibili con le specifiche tecniche del sistema ed in particolare quelle dell'ingresso selezionato.
- Regolate il parametro RITARDO Y/C nel menu IMAGE per allineare i colori con i bordi dei dettagli verticali dell'immagine proiettata.

**Telecomando non funzionante**

- Verificate che le pile che alimentano il telecomando siano cariche ed inserite con l'esatta polarità.
- Verificate che non vi siano ostacoli davanti ai ricevitori ad infrarossi posti sul pannello frontale del DigiOptical Image Processor e nella parte anteriore del Display.
- Verificate che i ricevitori ad infrarossi posti sul pannello frontale del DigiOptical Image Processor e nella parte anteriore del Display non siano illuminati da sorgenti di luce intensa.

## 3 INFORMAZIONI AGGIUNTIVE

### SPECIFICHE TECNICHE

#### DISPLAY

##### OTTICA

Sistema ottico:	a singolo pannello DMD™, sigillato a prova di polvere
Pannello DMD™:	TI HD2 0,8" 12° Dark Metal - 1280x720 pixel (rapporto di formato 16:9)
Lente di proiezione:	UltraWide angle F/2.4
Ruota colore:	6 segmenti (RGBRGB) - 9000 rpm max
Lampada:	120 W UHP - 6000 ore*
Dimensioni immagine:	45": 996x560 mm 55": 1218x685 mm
Luminosità:	45": 500 cd/m <sup>2</sup> 55": 350 cd/m <sup>2</sup>

\*da intendersi come valore medio misurato in laboratorio, in condizioni ottimali; può ridursi con un uso improprio

##### ELETTRONICA

Input/Output:	Link 3 canali in Fibra ottica
Controllo:	Pannello (tastierino), telecomando,

##### GENERALI

Cavo di alimentazione:	(EU, UK e US); lunghezza 2m
Alimentazione:	da 100 a 240 Vac, tolleranza +/- 10% , frequenza da 48 a 62 Hz
Corrente in accensione:	30 A max
Assorbimento da rete:	170 W max
Fusibile:	T 3,15A H, 5 x 20 mm
Dimensioni:	45": 1228 x 1108 x 373 mm (LxAxP) 55": 1495 x 1218 x 421 mm (LxAxP)
Massa (circa):	45": 65 kg 55": 85 kg
Temp. funzionamento:	10 a 35°C
Temp. trasporto:	-15 a 55°C
Temp. magazzino:	-15 a 55°C
Umidità:	20% a 95% in assenza di condensa
Sicurezza:	EN 60950, UL 60950
Trasportabilità:	il prodotto è considerato "apparecchio da tavolo"
Compatibilità elettromagnetica:	EN 55022 Class B EN 55024 EN 61000-3-2 EN 61000-3-3
Trasporto:	IEC 68-2-31, IEC 68-2-32

### DIGIOPTICAL IMAGE PROCESSOR

#### ELETTRONICA

Segnali di ingresso:	
• 2 VIDEO COMPOSITO (CVBS)	• 2 RGBHV (RGB analogico)
connettori tipo RCA, dorati	connettori tipo DB15HD femmina
1,0 V <sub>pp</sub> / 75 Ω, sincronismo negativo	R,B: 0,7 V <sub>pp</sub> / 75 Ω
• 2 S-VIDEO (Y/C)	G: 0,7 V <sub>pp</sub> / 75 Ω, sincronismi separati H, V o HV
connettori mini-DIN a 4 pin	1,0 V <sub>pp</sub> / 75 Ω, sincronismo negativo o a 3 livelli [HDTV]
Y: 1,0 V <sub>pp</sub> / 75 Ω, sincronismo negativo	H,V: TTL positivo o negativo, 0,3-5 V <sub>pp</sub> / 1 kΩ
C: 0,286 V <sub>pp</sub> / 75 Ω, [livello nominale burst NTSC]	• 1 DVI (RGB digitale)
0,3 V <sub>pp</sub> / 75 Ω [livello nominale burst PAL, SECAM]	connettore DVI-D femmina
• 4 COMPONENTI (Y/Cr/Cb/H/V) - RGBHV	
3 set di 5 connettori tipo RCA, dorati	Input/Output:
1 set di 5 connettori tipo BNC, dorati	Link 3 canali in Fibra ottica
- Segnale componenti	Controllo:
Y: 1,0 V <sub>pp</sub> / 75 Ω, sincronismo negativo o a 3 livelli [HDTV]	Pannello (tastierino), telecomando, via RS232 da PC o dispositivi di automazione domestica
Cr,Cb: 0,7 V <sub>pp</sub> / 75 Ω	Frequenza orizzontale:
- Segnale RGB	da 15 ad 110 kHz (fino a UXGA, 85 Hz)
R,B: 0,7 V <sub>pp</sub> / 75 Ω	Frequenza verticale:
G: 0,7 V <sub>pp</sub> / 75 Ω, sincronismi separati H, V o HV	48 -100 Hz
1,0 V <sub>pp</sub> / 75 Ω, sincronismo negativo o a 3 livelli [HDTV]	Standard video:
H,V: TTL positivo o negativo, 0,3-5 V <sub>pp</sub> / 1 kΩ	selezione automatica (PAL B,G,H,I,M,N,60, SECAM, NTSC 3.58 e 4.43)
	Standard alta definizione: ATSC HDTV (480p, 720p, 1080i, 1080p)
	Standard grafici: VGA, SVGA, XGA, SXGA, UXGA
	Deinterlacer: Faroudja chip set, DCDi™, 3:2 pull down sequence conversion

Temperatura di colore:	da 5000 a 9300 °K (tre valori prefissati, uno personalizzato)	Dimensioni:	483 x 55 x 200 mm (LxAxP); compatibile con rack 19"
Controllo:	telecomando a raggi infrarossi, seriale RS232 (connettore DB9, femmina)	Massa (circa):	2,5 kg
Uscite:	2 uscite 12 V connettore jack (1 attiva con sistema acceso, 1 attiva con rapporto di formato 16:9 selezionato)	Temp. funzionamento:	10 a 35°C
		Temp. trasporto:	-15 a 55°C
		Temp. magazzino:	-15 a 55°C
		Umidità:	20% a 95% in assenza di condensa
		Sicurezza:	EN 60950, UL 60950
		Trasportabilità:	il prodotto è considerato "apparecchio da tavolo"
<b>GENERALI</b>		Compatibilità elettromagnetica:	EN 55022 Class B EN 55024 EN 61000-3-2 EN 61000-3-3
Cavo di alimentazione:	(EU, UK e US); lunghezza 2m	Trasporto:	IEC 68-2-31, IEC 68-2-32
Alimentazione:	da 100 a 240 Vac, tolleranza ± 10%, frequenza da 48 a 62 Hz		
Corrente all'accensione:	30A max		
Assorbimento da rete:	30W max		

## CAVO DI COLLEGAMENTO

Composizione:	3 fibre ottiche 50/125 µm multimodo	Diametro:	5mm max
Intestazione:	connettore LC	Resistenza alla trazione:	1200N*
Lunghezza:	20,0±0,2m	Omologazione:	UL OFNP

\*trazione da esercitare esclusivamente sul cavo e non su fibre o connettori.

## DIMENSIONI

### DISPLAY

#### RTX 45"

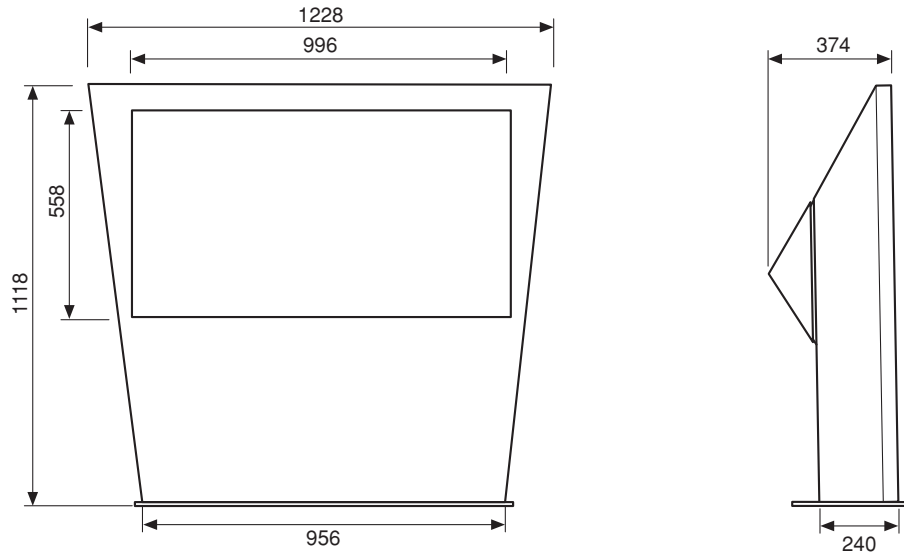

#### RTX 55"

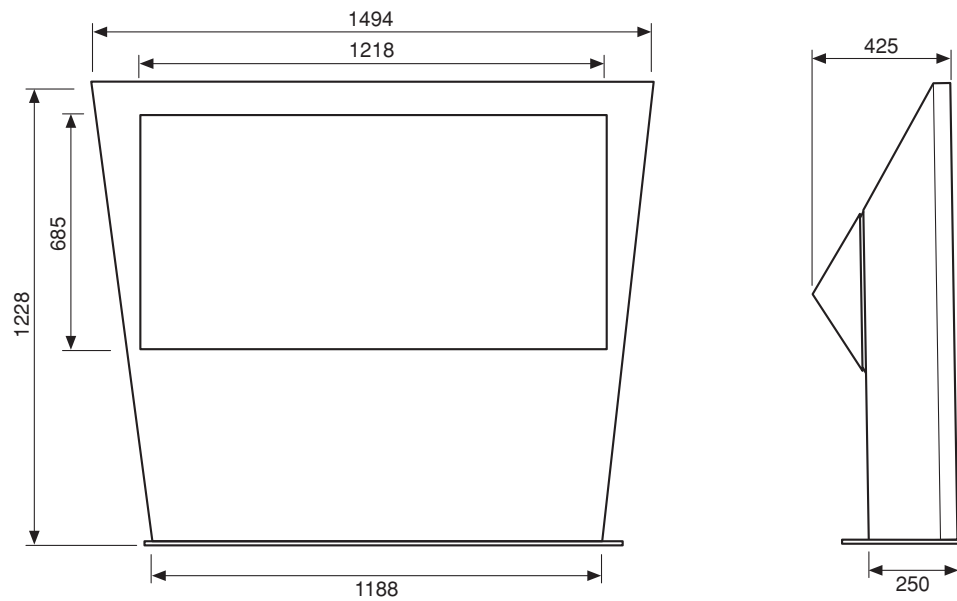

Unità di misura: mm  
Scala 1:20

### DIGIOPTICAL IMAGE PROCESSOR

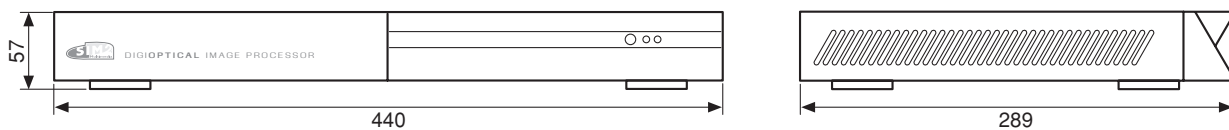

Unità di misura: mm  
Scala 1:5

## STRUTTURA DEI MENU A SCHERMO

### Picture

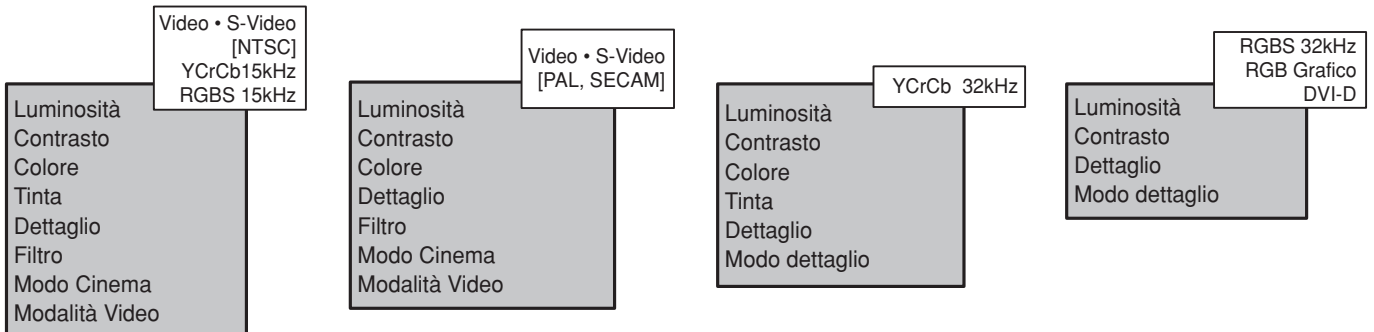

### Image

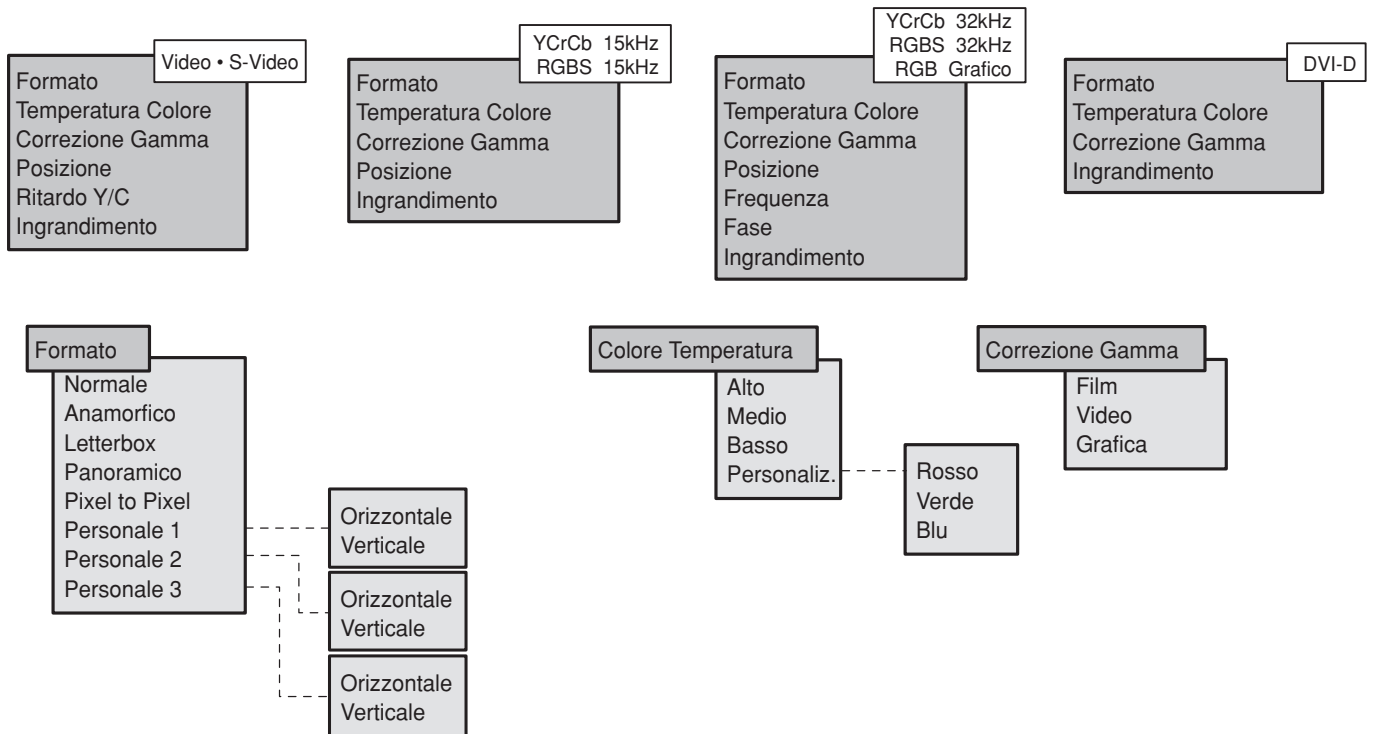

### Setup

