



D10

DLP[®]-Multimediaprojektor



Benutzerhandbuch

www.sim2.com



SIM2 Multimedia S.p.a. • Viale Lino Zanussi, 11 • 33170 Pordenone - ITALY
Phone +39.0434.383.256 • Fax +39.0434.383.260
www.sim2.com • e-mail: info@sim2.it

SIM2 USA Inc. • 10108 USA Today Way • 33028 Miramar FL - USA
Phone +1.954.4422999 • Fax +1.954.4422998
www.sim2usa.com • e-mail: sales@sim2usa.com

SIM2 Deutschland GmbH • ArndStr. 34-36, D-60325 Frankfurt Am Main
Phone 0800.800.7462 • Fax 0800.900.7462
www.sim2.de • e-mail: info.de@sim2.it

SIM2 UK LTD • Steinway House Worth Farm,
Little Horsted Nr. Uckfield, East Sussex TN22 5TT
Phone +44.01825.750850 • Fax +44.01825.750851
www.sim2.co.uk • e-mail: info@sim2.co.uk

SIM2 Multimedia is certified



Copyright

Diese Veröffentlichung einschließlich aller Fotos, Illustrationen und Software ist durch internationale Urheberrechtsgesetze geschützt und alle Rechte sind vorbehalten. Ohne schriftliche Zustimmung des Autors darf weder dieses Handbuch, noch irgendwelches darin enthaltenes Material reproduziert werden.

© Copyright Mai 2007

Haftungsausschluss

Die Informationen in diesem Dokument können ohne Vorankündigung Änderungen unterliegen. Der Hersteller gibt keine Erklärungen oder Garantien bezüglich der Inhalte dieses Handbuchs ab und lehnt ausdrücklich alle implizierten Garantien über die allgemeine Gebrauchstauglichkeit oder die Tauglichkeit für einen bestimmten Zweck ab. Der Hersteller behält sich das Recht einer Revidierung dieser Veröffentlichung und dazu, von Zeit zu Zeit am Inhalt Änderungen vorzunehmen vor, ohne dass der Hersteller dazu verpflichtet ist, irgendjemand über eine solche Revision oder über Änderungen zu informieren.

Anerkennung der Handelsmarken

Alle anderen in diesem Handbuch verwendeten Produktnamen sind eingetragene Markennamen der jeweiligen Nameninhaber.

Wichtige Sicherheitsinformation

Wir gratulieren Ihnen zum Kauf des DLP-Projektors!

Wichtig!

Es wird dringend empfohlen, diesen Abschnitt vor der Benutzung des Projektors aufmerksam durchzulesen. Diese Sicherheits- und Gebrauchsanweisungen werden sicherstellen, dass Sie viele Jahre Freude an der sicheren Benutzung des Projektors haben werden. Bewahren Sie dieses Handbuch zum späteren Nachschlagen auf.

Benutzte Symbole

Am Gerät und in diesem Handbuch werden Warnsymbole benutzt, um sie auf Gefahrensituationen hinzuweisen. In diesem Handbuch werden folgende Zeichen benutzt, um Sie auf wichtige Informationen hinzuweisen.



NOTE

Zusätzliche Informationen zum betreffenden Thema.

Wichtig!

Zusätzliche Informationen, die nicht übersehen werden sollten.



CAUTION

Weist Sie auf Situationen hin, bei denen das Gerät beschädigt werden könnte.



WARNING

Weist Sie auf Situationen hin, bei denen das Gerät beschädigt werden, Gefahrensituationen entstehen, oder Körperverletzungen verursacht werden könnten.

In diesem Handbuch werden Teile von Komponenten und Optionen der Menüs für die Bildschirmanzeige wie in folgendem Beispiel fett gedruckt: "Drücken Sie die Taste **Menü** auf der Fernbedienung, um das **Haupt**-Menü aufzurufen."

Allgemeine Sicherheitsinformationen

- Öffnen Sie das Gehäuse des Gerätes nicht. Ausgenommen der Projektionslampe gibt es im Gerät keine Teile, die der Benutzer reparieren könnte. Für Servicearbeiten wenden sie sich bitte an einen qualifizierten Service-Techniker.
- Befolgen Sie alle Warnungen und Vorsichtshinweise in diesem Handbuch und auf dem Gehäuse des Gerätes.
- Die Projektionslampe scheint vom Design her äußerst hell. Um Schädigungen der Augen zu vermeiden, sollten Sie bei eingeschalteter Lampe nicht in die Linse blacken.
- Stellen Sie das Gerät nicht auf eine instabile Fläche, einen Wagen, oder Ständer.
- Vermeiden Sie die Benutzung des Gerätes in der Nähe von Wasser, direktem Sonnenlicht, oder in der Nähe eines Heizkörpers.
- Legen Sie keine schweren Gegenstände, wie etwa Bücher oder Taschen, auf das Gerät.

Stromsicherheit

- Benutzen Sie nur das mitgelieferte Stromkabel.
- Legen Sie nichts auf das Stromkabel. Verlegen Sie das Stromkabel so, dass es beim Durchgehen nicht im Weg ist.
- Entfernen Sie die Batterien aus der Fernbedienung, wenn Sie diese wegpacken, oder für längere Zeit nicht benutzen wollen.

Austauschen der Lampe

Das Austauschen der Lampe kann gefährlich sein, wenn es nicht richtig gemacht wird. Klare und sichere Anweisungen für diesen Vorgang finden Sie unter „Austauschen der Projektionslampe“ auf Seite 31. Vor dem Austauschen der Lampe:

- Ziehen Sie den Stecker des Stromkabels aus der Steckdose.
- Lassen Sie die Lampe etwa eine Stunde lang abkühlen.

Wichtige Anweisungen zur Wiederverwertung:



Die Innenseite der Lampen dieses Produktes enthält Quecksilber. Dieses Produkt kann anderen elektronischen Abfall enthalten, der gefährlich sein kann, wenn er nicht ordnungsgemäß entsorgt wird. Die Wiederverwertung bzw. Entsorgung muss gemäß örtlichen, Landes-, oder Bundesgesetzen erfolgen. Für weitere Informationen wenden Sie sich auf die Allianz der Elektronikindustrie auf WWW.EIAE.ORG.

Informationen zur Entsorgung von Lampen finden Sie auf WWW.LAMPRECYCLE.ORG.

Entsorgung von alten Elektro- und elektronischen Geräten (Gilt überall in der EU und in anderen europäischen Ländern mit getrennten Sammelprogrammen).



Dieses Symbol auf Ihrem Produkt bzw. auf seiner Verpackung zeigt an, dass dieses Produkt bei der Entsorgung nicht als Hausmüll behandelt werden sollte. Statt dessen sollte es an einer entsprechenden Sammelstelle zur Wiederverwertung von Elektro- und elektronischen Geräten abgegeben werden. Indem Sie sicherstellen, dass dieses Produkt korrekt entsorgt wird, helfen Sie, potentielle negative Folgen für die Umwelt und für die Gesundheit von Menschen zu vermeiden, die sonst durch eine unsachgemäße Entsorgung dieses Produktes verursacht werden könnten. Die Wiederverwertung von Materialien hilft auch, die natürlichen Ressourcen zu schonen. Dieses Symbol gilt nur in der EU. Wenn Sie dieses Produkt wegwerfen möchten, wenden Sie sich bitte an Ihre örtlichen Behörden oder an Ihren Händler und fragen Sie nach der korrekten Entsorgungsmethode.

Reinigen des Projektors

- Ziehen Sie vor dem Reinigen den Stecker des Stromkabels aus der Steckdose. Halten Sie sich an die Anweisungen "Reinigen des Projektors" auf Seite 33.
- Lassen Sie die Lampe etwa eine Stunde lang abkühlen.

Warnungen zu Regelungen

Vor der Installation und dem Verwenden des Kinoprojektors, lesen Sie die Durchführungsbenachrichtigungen im "Durchführungsgehorsam" Abteilung auf der Seite 45.

Haupteigenschaften

- Theaterbild bei Ihnen zuhause.
- Ist zu allen gängigen Video-Standards einschließlich NTSC, PAL und SECAM kompatibel.
- Hohe Wiedergabeauflösung und 16:9 Breitschirm-Auflösung von jeder HD-Quelle.
- Unterstützt Auflösungen bis hin zu WXGA mit 16,7 Millionen Farben für scharfe, klare Bilder.
- Die flexible Einstellung ermöglicht Projektionen sowohl von vorne, als auch von hinten im Raum.
- Blickrichtungsprojektionen bleiben viereckig, mit fortschrittlicher Schrägenkorrektur bei Winkelprojektionen
- Für die Eingabequelle kann die automatische Erkennung eingestellt werden.

Über dieses Handbuch

Dieses Handbuch ist für Endverbraucher gedacht und beschreibt die Installation und den Betrieb des DLP-Projektors. Soweit das möglich war, wurden relevante Informationen, wie etwa eine Illustration und ihre Beschreibung, auf einer Seite gehalten. Das druckerfreundliche Format dient sowohl Ihrer Bequemlichkeit, als auch, um Papier zu sparen, wodurch auch die Umwelt geschützt wird. Es wird angeraten, nur die Abschnitte auszudrucken, die für Ihre Bedürfnisse relevant sind.

Inhaltsverzeichnis

1. ERSTE SCHRITTE	
Packungs-Checkliste	7
Eine Tour des Projektors	8
Funktionen der Fernbedienung	12
Reichweite der Fernbedienung	13
Steuerknöpfe am Projektor und an der Fernbedienung	13
2. EINRICHTEN UND BETRIEB	
Einlegen von Batterien in die Fernbedienung	14
Anschließen von Eingabegeräten.....	15
Ein- und Abschalten des Projektors.....	16
Einrichten der Projektorebene	17
Einrichten von Fokus und Zoom	18
3. BILDSCHIRMANZEIGE (BETRIEBSSYSTEM) MENÜ-EINSTELLUNGEN	
Betriebssystem Menü-Steuerungen	19
Einstellen der Sprache des Betriebssystems.....	20
Überblick über das Betriebssystem-Menü.....	21
Menü Bild	22
Optionen.....	25
Menü Einstellungen	27
Menü Sprache.....	28
Menü Benutzer-Farben	29
Menü Info	30
4. WARTUNG UND SICHERHEIT	
Austauschen der Projektionslampe	31
Rücksetzen der Lampe	33
Reinigen des Projektors	33
5. FEHLERBEHEBUNG	
Tipps zur Fehlerbehebung.....	34
LED-Fehlermeldungen	35
Verbreitete Probleme und Lösungen.....	36
6. SPEZIFIZIERUNGEN	
Hardware-Spezifizierungen	38
Input/output Connectors	38
7. TABELLE TIMINGMODUS	
Abmessungen des Projektors.....	41
8. EINHALTUNG VON NORMEN	
Kanada	42
Sicherheitszertifikate	42
Elektromagnetische Kompatibilität und Warnung nach EN 55022.....	42

1. ERSTE SCHRITTE

Packungs-Checkliste

Packen Sie den Projektor vorsichtig aus und prüfen Sie, ob folgende Stücke vorhanden sind:

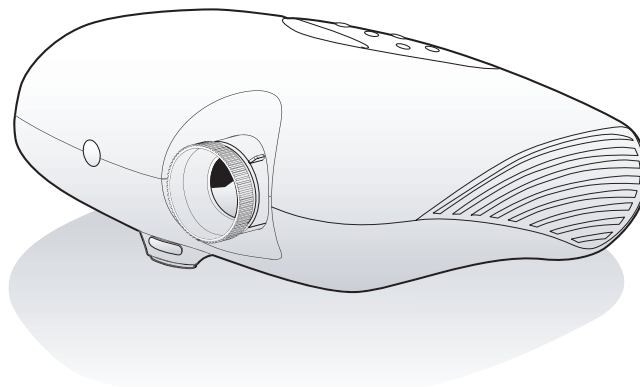

DLP-Projektor

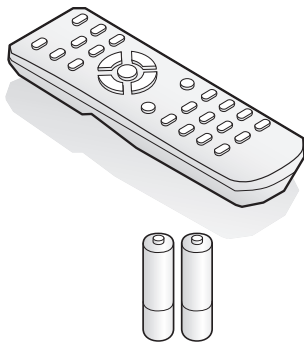

**Fernbedienung
(mit zwei Batterien AA)**

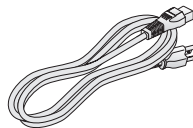

**Netzkabel
(USA)**

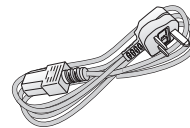

**Netzkabel
(GB)**

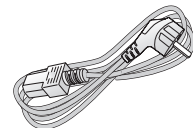

**Netzkabel
(Europa)**

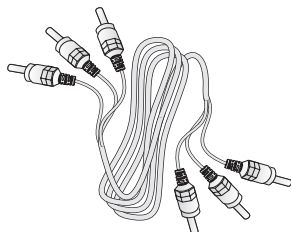

RCA-Kabel

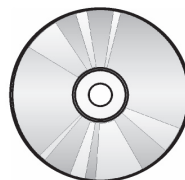

**CD-ROM
(Dieses Benutzerhandbuch)**



Schnellstart-Anleitung

Falls irgendein Stück davon fehlen sollte, oder beschädigt aussieht, oder wenn das Gerät nicht funktioniert, wenden Sie sich bitte sofort an Ihren Händler.

Eine Tour des Projektors

Ansicht von rechts vorne

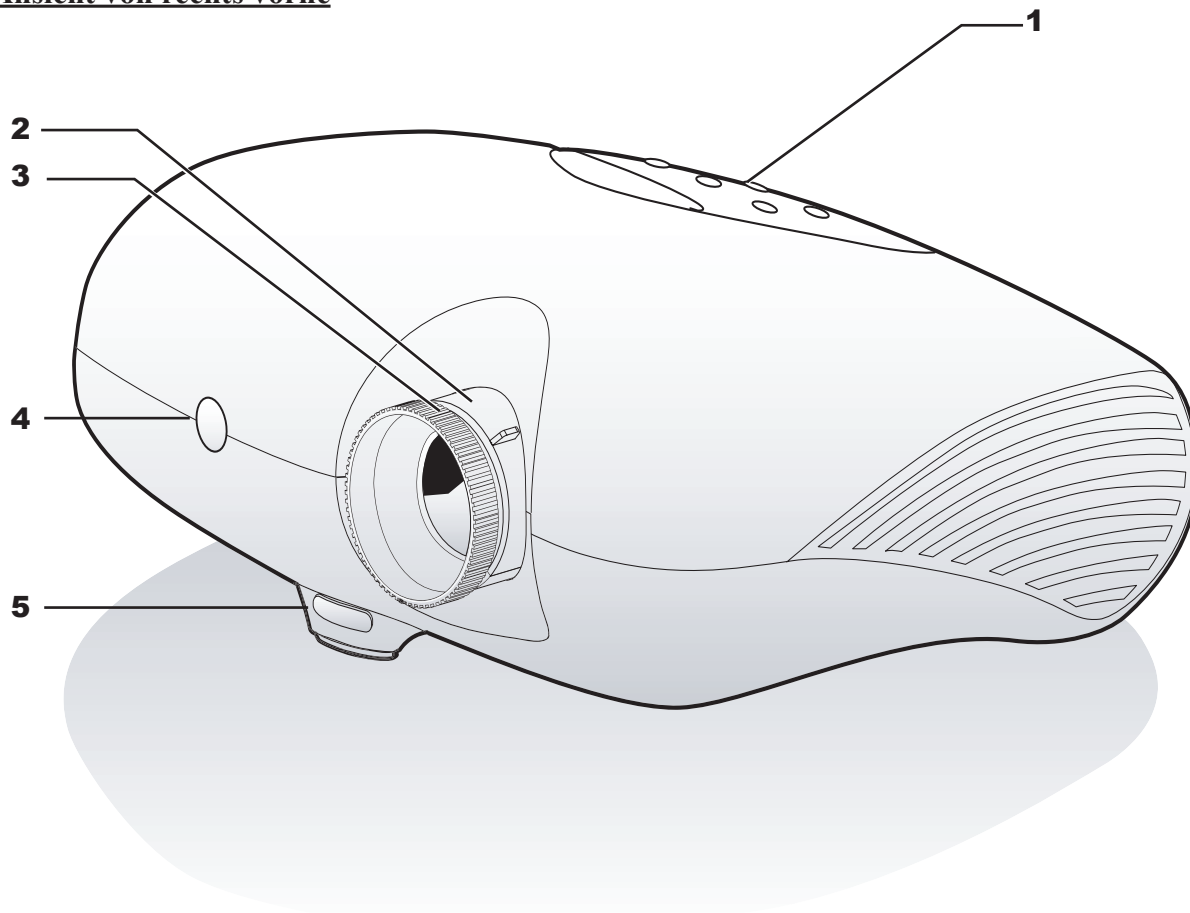

PUNKT	BEZEICHNUNG	BESCHREIBUNG
1	Bedienfeld	Steuert die Bildschirmanzeige. Eine Beschreibung der Knöpfe finden Sie auf der nächsten Seite.
2	Linse-Zoom	Vergrößert das projizierte Bild
3	Fokus	Fokussiert das projizierte Bild
4	Vorderer IR-Empfänger	Empfänger für das Infrarotsignal von der Fernbedienung
5	Höhenanpassung	Drücken Sie zum Anpassen der Höhe den Knopf

Wichtig!

Die Lüftungsöffnungen am Projektor gestatten eine gute Luftzirkulation, welche die Projektorlampe kühl hält. Die Lüftungsöffnungen dürfen nicht verlegt werden.

OBildschirmanzeige (Betriebssystem) Knöpfe

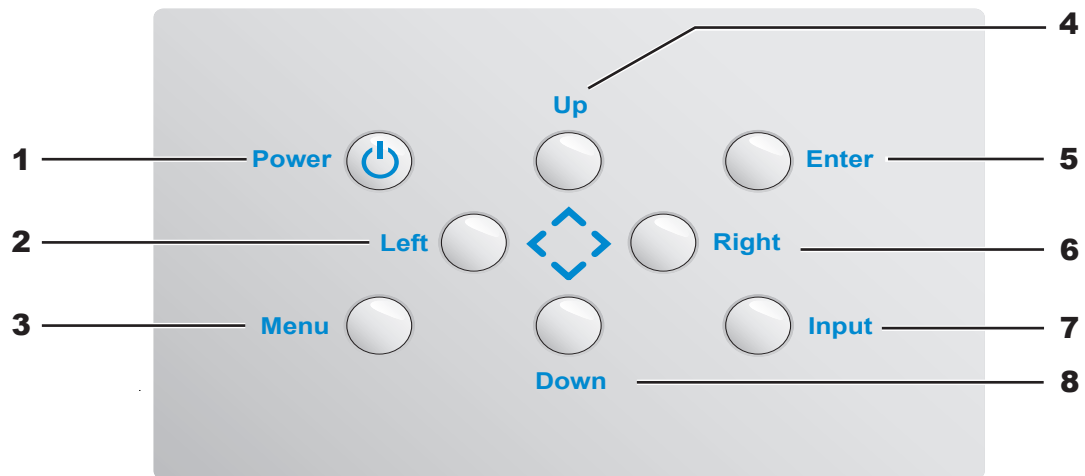

PUNKT	BEZEICHNUNG	BESCHREIBUNG
1	Power (Strom)	Ein- und Abschalten des Projektors
2	Left (Links)	Navigiert in den Einstellungen der Bildschirmanzeige und verändert sie
3	Menu (Menü)	Öffnet und beendet die Bildschirmanzeige
4	Up (Aufwärts)	Navigiert in den Einstellungen der Bildschirmanzeige und verändert sie
5	Enter (Eingabe)	Ändert die Einstellungen in der Bildschirmanzeige
6	Right (Rechts)	Navigiert in den Einstellungen der Bildschirmanzeige und verändert sie
7	Input (Eingang)	Findet das Eingabegerät
8	Down (Abwärts)	Navigiert in den Einstellungen der Bildschirmanzeige und verändert sie

Ports an der Rückseite

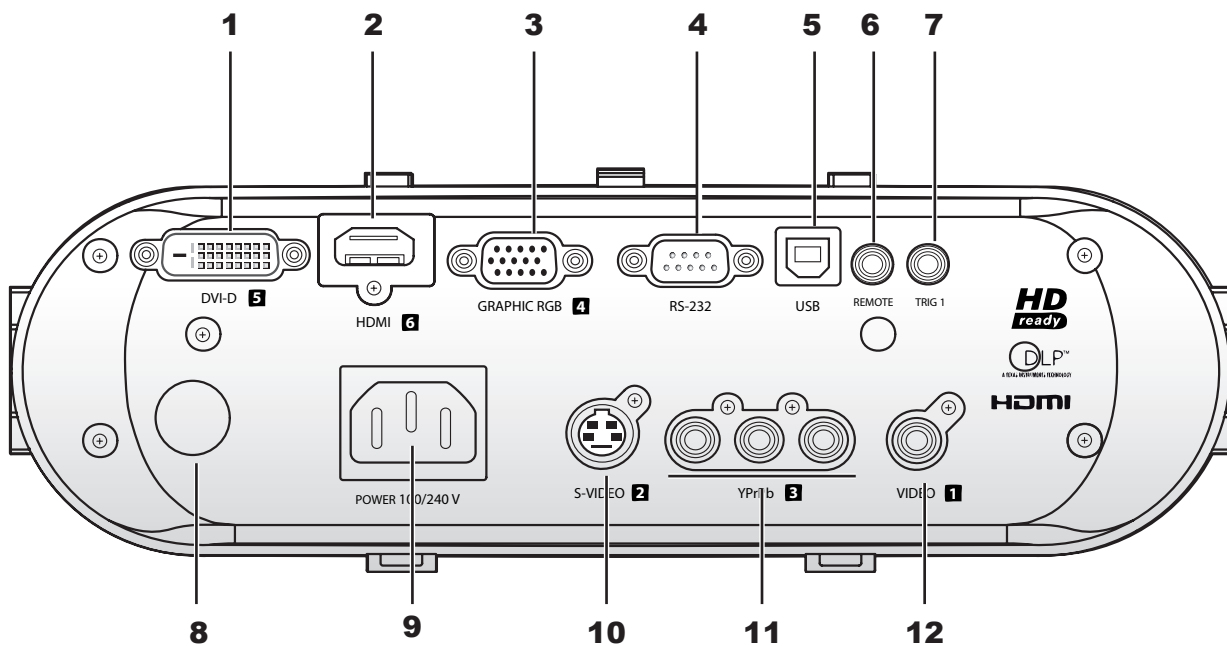



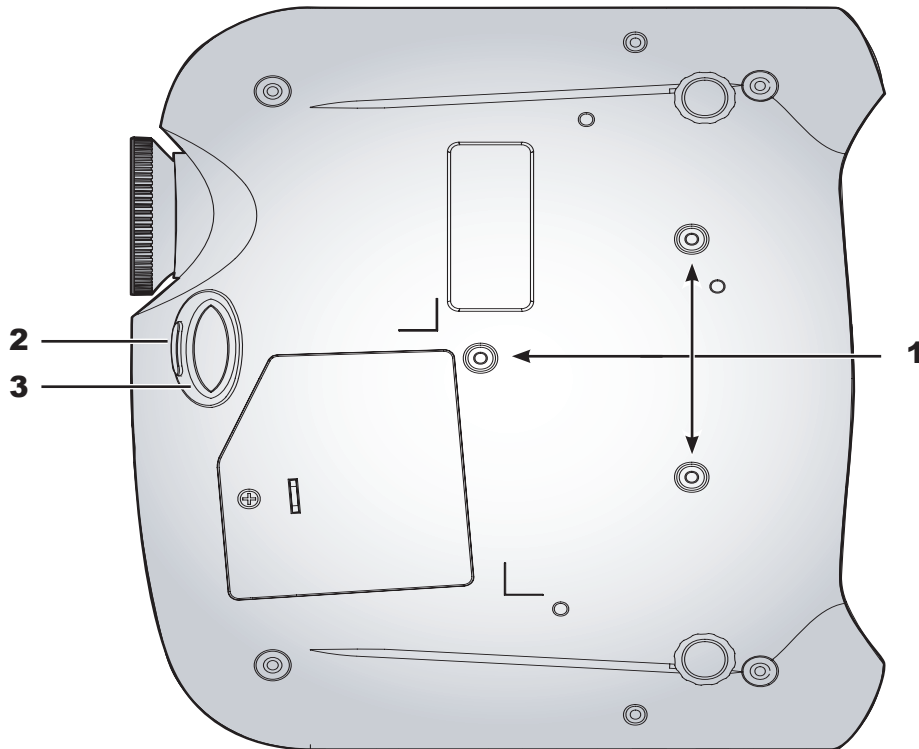

PUNKT	BEZEICHNUNG	BESCHREIBUNG
1	DVI-D	Steckplatz für Computerkabel von einem Computer bzw. Videoquelle
2	HDMI	Steckplatz für Hoch-Definition Multimedia-Schnittstellenkabel vom Heimkino und Verbraucherelektronikgeräten (nur bei den Modellen PD7010 und PD7060)
3	Graphic RGB (Grafisches RGB)	Schließen Sie ein VGA-Kabel an einen Computer oder an ein Videogerät an (YPrPb)
4	RS-232	Installationssteuerung
5	USB	Steckplatz für USB-Kabel (nicht mitgeliefert) von einem Computer
6	Remote (Fernbedienung)	Steckplatz für Fernbedienungskabel
7	Trig 1	3,5mm Ministecker-Auslöserer, liefert einen Output v. 12 V, 0,25 A DC
8	Rear IR receiver (Hinterer IR-Empfänger)	Empfänger für IR-Signal von der Fernbedienung
9	Power (Strom)	VSteckplatz für das mitgelieferte Stromkabel
10	S-Video	Steckplatz S-Video-Kabel (nicht mitgeliefert) von einem Videogerät zur S-Video-Buchse
11	YPrPb (component (Komponenten-video))	Steckplatz Komponentenvideokabel von einem Videogerät zu den Buchsen Y, Pb/Cb und Pr/Cr RCA
12	Video	Steckplatz für Komposit-Video-Kabel (nicht mitgeliefert) von einem Videogerät zur gelben RCA-Buchse

Ansicht von unten



PUNKT	BEZEICHNUNG	BESCHREIBUNG
1	Löcher f. Decken-halterung	Wenden Sie sich an Ihren Händler um Informationen über das Befestigen des Projektors an einer Decke
2	Höhenanpassung	Drücken Sie zum Anpassen der Höhe den Knopf
3	Höheneinstellung	Die Einstellvorrichtung fährt nach unten aus, wenn der Knopf gedrückt wird.

Funktionen der Fernbedienung

BEZEICHNUNG	BESCHREIBUNG
On (Ein) 	Schaltet den Projektor ein
Off (Aus) 	Schaltet den Projektor aus
1	Videoeingang Composite
2	Videoeingang S-Video
3	Videoeingang Komponentenvideo
4	RGB-Videoeingang
5	DVI-Videoeingang
6	HDMI-Videoeingang
Richtungstaste aufwärts	Navigiert in den Einstellungen der Bildschirmanzeige und verändert sie
Richtungstaste links	
Enter (Eingabe)	Ändert die Einstellungen in der Bildschirman- zeige
Richtungstaste rechts	Navigiert in den Einstellungen der Bildschirmanzeige und verändert sie
Richtungstaste abwärts	
Menu (Menü)	Öffnet die Bildschirmanzeige
Exit	Schließt das Bildschirmmenü oder die Auswahlfelder des Menüs
M1	Benutzerdefinierte Speichereinstellung 1
M2	Benutzerdefinierte Speichereinstellung 2
M3	Benutzerdefinierte Speichereinstellung 3
Contrast (Kontrast) 	Passt den Bildschirmkontrast an
Brightness (Helligkeit) 	Passt die Bildschirmhelligkeit an
Aspect (Format)	Verändert das Bildschirmverhältnis: 4:3 → 16:9 → Letterbox → Native
Gamma	Verändert die Gamma-Einstellungen: Film → Video → Kino → Foto → PC
Color temp (Farbtemperatur)	9300 K → 7500 K → 6500 K → 5000 K → BE- NUTZERDEFINIERT
Power mode (Stromverbrauch)	STROMSPAREND → NORMAL → MAXIMAL
Auto (Automatik)	Synchronisiert die Anzeigeeinstellungen im Modus RGB automatisch
Blank (Leer)	Zeigt einen leeren Bildschirm an
Light (Licht)	Schaltet das LED-Licht ein und aus

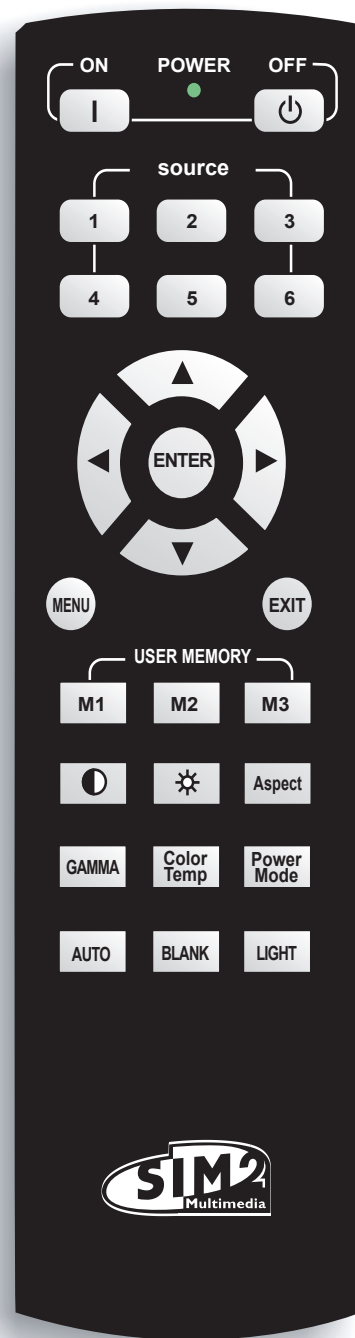

Reichweite der Fernbedienung

Die Fernbedienung benutzt Infrarotübertragung zum Steuern des Projektors. Dabei ist es nicht notwendig, direkt mit der Fernbedienung auf das Gerät zu zielen. Sie dürfen allerdings die Fernbedienung nicht senkrecht zu den Seiten halten, ansonst funktioniert die Fernbedienung innerhalb eines Umkreises von 10 Metern und in einem Winkel von 30 Grad über oder unter der Projektorebene. Sollte der Projektor nicht auf die Fernbedienung ansprechen, gehen Sie etwas näher an das Gerät heran.

Wichtig!

1. Vermeiden Sie, die Fernbedienung zu benutzen, wenn eine helle, fluoreszierende Beleuchtung eingeschaltet ist. Bestimmte hochfrequente Arten von fluoreszierenden Lampen können den Betrieb der Fernbedienung unterbrechen.
2. Vergewissern Sie sich, dass sich keine Hindernisse zwischen der Fernbedienung und dem Projektor befinden. Wenn der Signalweg zwischen Fernbedienung und dem Projektor versperrt ist, kann das Signal an bestimmten reflektierenden Oberflächen, wie etwa Projektionsbildschirmen, abprallen.
3. Die Knöpfe und Tasten am Projektor haben die gleichen Funktionen wie die entsprechenden Knöpfe auf der Fernbedienung. In diesem Benutzerhandbuch werden die Funktionen anhand der Fernbedienung beschrieben.

Steuerknöpfe am Projektor und an der Fernbedienung

Der Projektor kann mit der Fernbedienung, oder mit den Köpfen auf dem Projektor betrieben werden. Mit der Fernbedienung können alle Funktionen ausgeführt werden, die Knöpfe auf dem Projektor sind allerdings in der Benutzung begrenzt. Die nachstehende Illustration zeigt die entsprechenden Knöpfe auf der Fernbedienung und auf dem Projektor.

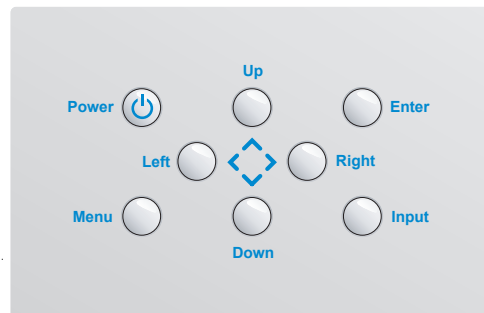
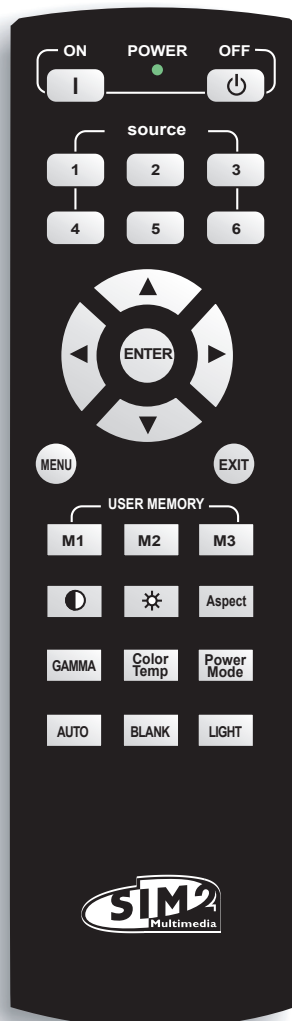

2. EINRICHTEN UND BETRIEB

Einlegen von Batterien in die Fernbedienung

1. Entfernen Sie den Deckel des Batteriefachs, indem Sie ihn in Pfeilrichtung nach außen schieben.

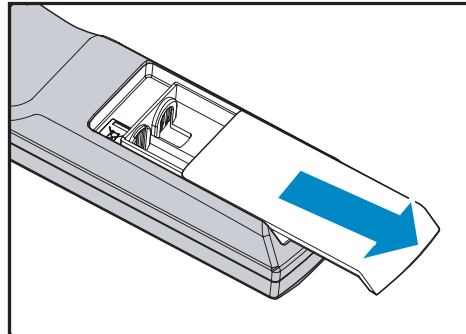

2. Legen Sie die mitgelieferten Batterien ein und achten dabei auf die Polarität (+/-) wie hier gezeigt.

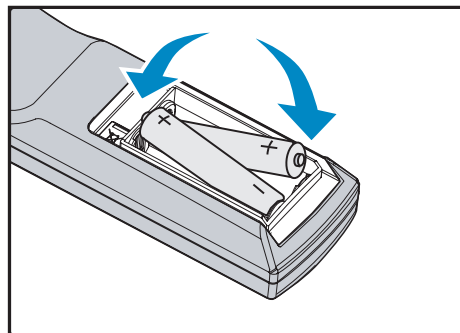

3. Schieben Sie den Deckel wieder zu.

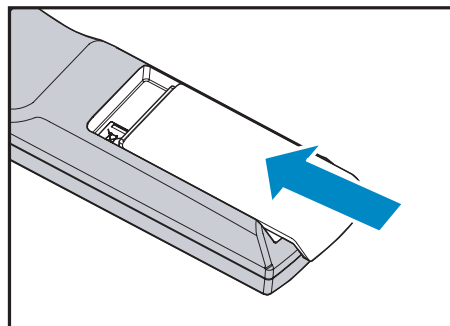

1. *Verwenden Sie nur AA-Alkali-Batterien.*
2. *Entsorgen Sie leere Batterien entsprechend den örtlich geltenden Vorschriften.*
3. *Nehmen Sie die Batterien heraus, wenn Sie den Projektor längere Zeit nicht zu benutzen beabsichtigen.*

Anschließen von Eingabegeräten

An den Projektor können gleichzeitig ein PC, oder ein Notebook sowie Video-Geräte angeschlossen werden. Video-Geräte sind DVD-, VCD- und VHS-Player sowie Film-Camcorder, Digitalkameras und hochauflösende Quellen. Sehen Sie im Benutzerhandbuch des Gerätes, das Sie anschließen wollen, nach, ob es den geeigneten Ausgabeanschluss hat.

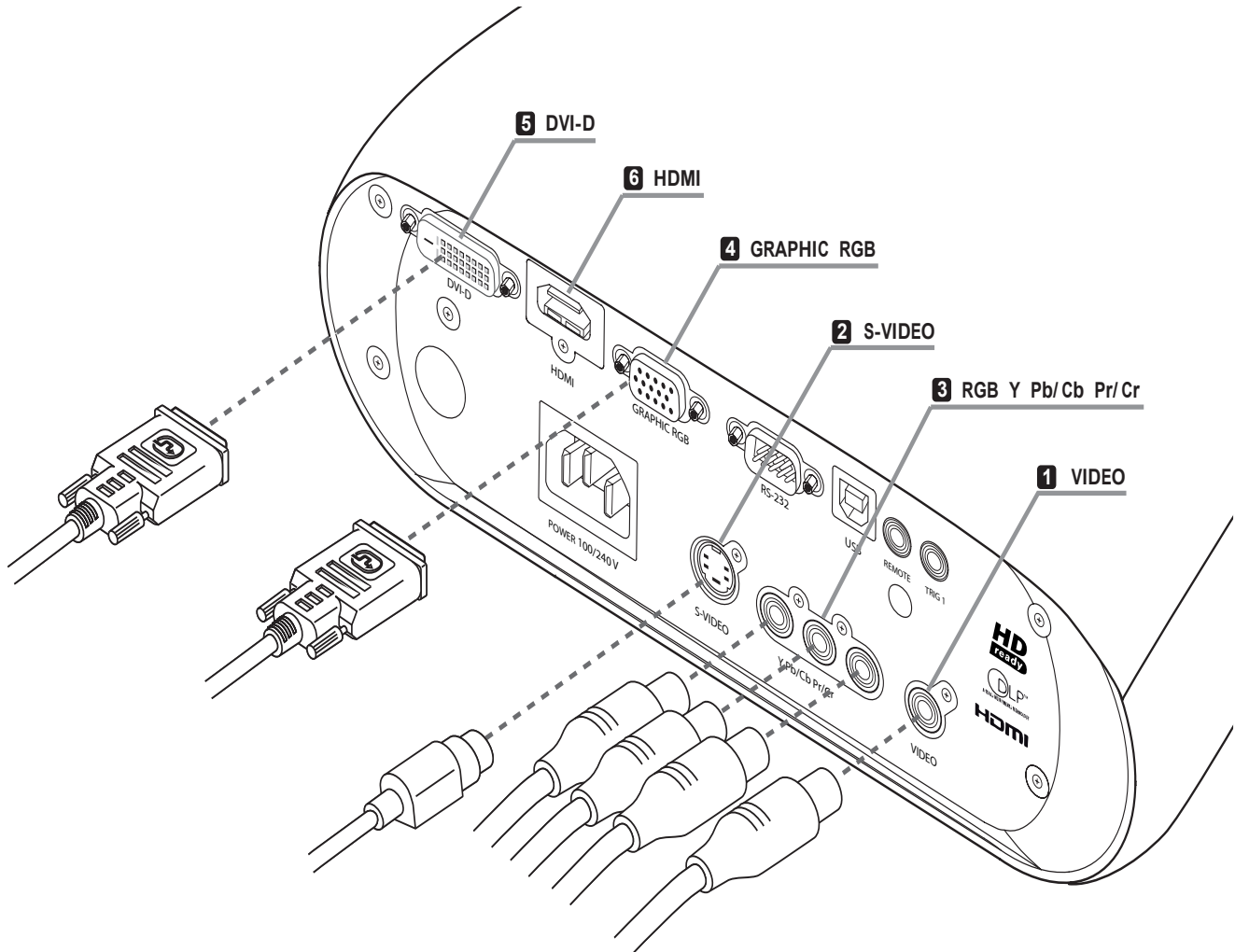

- 1** Fernseh-Receiver
- 2** DVD-Player
- Videorekorder
- Videokamera
- Video-Spielkonsole

- 3** Fernseh-Receiver
- HDTV-Receiver
- DVD-Player
- Videorekorder
- Video-Spielkonsole

- 4** Computer
- DVD-Player

- 5** DVD-Player
- 6** HDTV-Receiver



Trennen Sie als Sicherheitsmaßnahme den Projektor und das anzuschließende Gerät vom Stromnetz, bevor Sie sie aneinander anschließen.

Ein- und Abschalten des Projektors

1. Nehmen Sie den Deckel von der Linse.
2. Stecken Sie das Stromkabel am Projektor an. Stecken Sie das andere Ende des Stromkabels an der Wandsteckdose an.
3. Drücken Sie den Knopf **Strom**. Auf dem Projektor leuchtet das LED für Strom ein auf. Schalten Sie die angeschlossenen Geräte ein.
4. Auf dem Bildschirm erscheint das Menü Sprachauswahl (nur beim anfänglichen Einrichten). Wählen Sie die gewünschte Sprache aus.
 1. Drücken Sie die Knöpfe ▲▼, bis Ihre **Sprache** markiert ist.
 2. Drücken Sie die Knöpfe ◀▶, oder den Knopf **Menü**, um die Sprache zu bestätigen, und schließen Sie dann das Betriebssystem.
5. Wenn mehr als ein Eingabegerät angeschlossen ist, drücken Sie den Knopf Quelle für die Suche.
6. Drücken Sie den Knopf **Strom**, um den Projektor abzuschalten. Es erscheint der Bildschirm zum Herunterfahren.

HINWEIS: Wenn Sie den Knopf Power innerhalb von fünf (5) Sekunden noch einmal drücken, wird das Herunterfahren des Projektors abgebrochen.
7. Wenn das LED für **Strom** ein zu blinken aufhört, schaltet der Projektor auf den Standby-Modus.

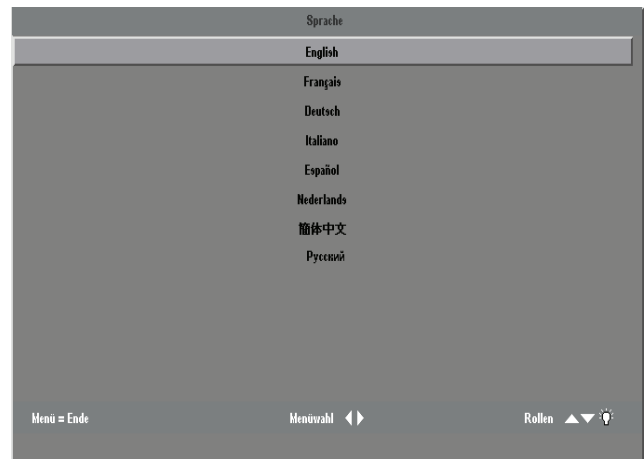
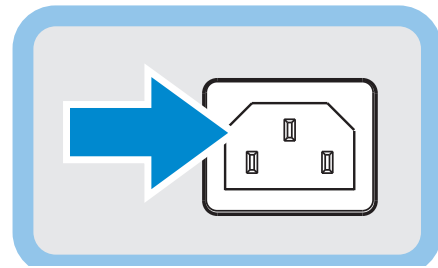

Ziehen Sie den Stecker des Stromkabels erst aus der Steckdose, wenn das LED für Strom ein zu blinken aufgehört hat, was anzeigt, dass sich der Projektor abgekühlt hat.

Einrichten der Projektorebene

Beim Ausstellen des Projektors müssen Sie Folgendes beachten:

- Der Projektortisch oder sein Ständer sollte eben und robust sein.
- Stellen Sie den Projektor im rechten Winkel zur Vorführleinwand auf.
- Vergewissern Sie sich, dass die Kabel nicht im Weg sind, oder ein Umstürzen des Projektors verursachen können.

- 1.** Zum Heben der Projektorebene heben Sie den Projektor an und drücken den Knopf für die Höheneinstellung **[A]**.

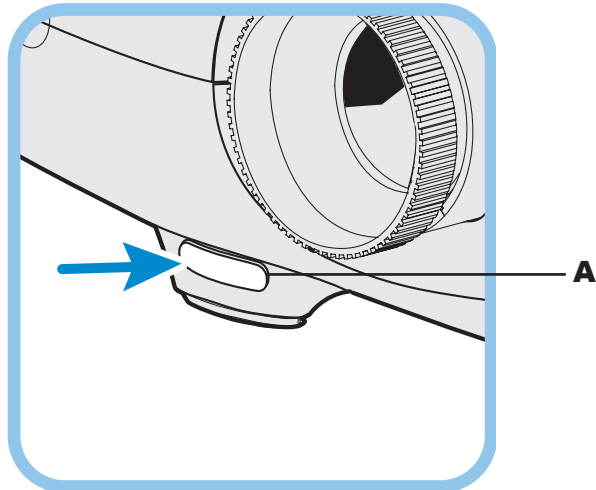

Der Höheneinsteller **[B]** wird ausgefahren.

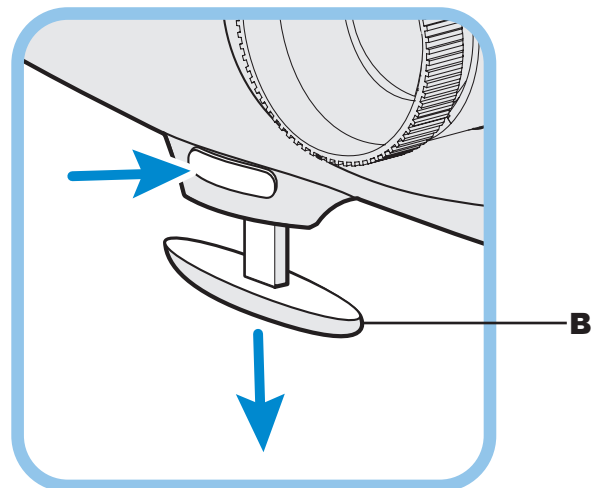

- 2.** Zum Niedrigerstellen der Projektorebene drücken Sie den Knopf des Höheneinstellers und drücken den Projektor oben nieder.
- 3.** Zum Einstellen des Bildwinkels drücken Sie den Neigungseinstellknopf rechts oder links, bis der gewünschte Winkel erreicht ist.

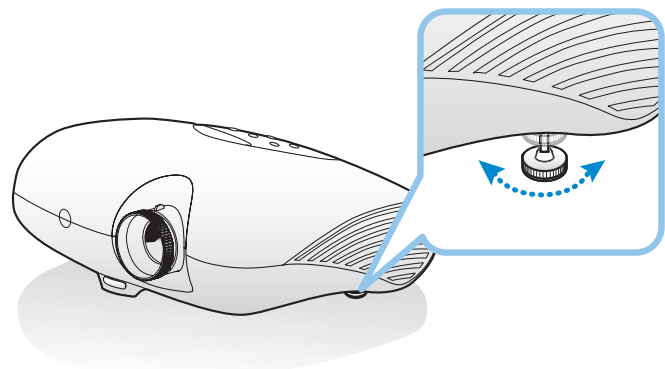

Einrichten von Fokus und Zoom

1. Finden Sie die Einstellringe für Bild-Zoom und Fokus auf dem Projektor.

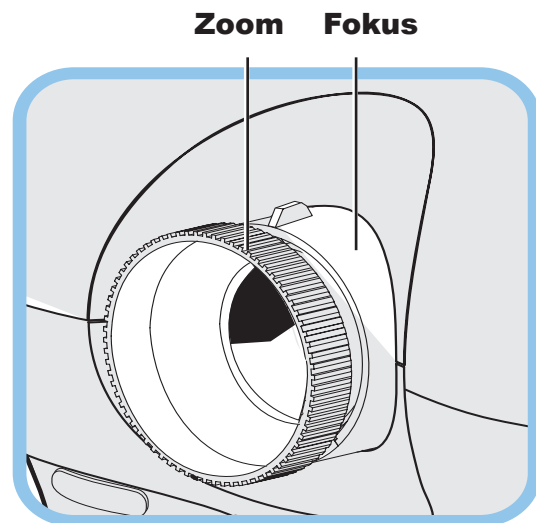

2. Benutzen Sie die Steuerung für Bildzoom zum Einstellen der Größe des projizierten Bildes und des Bildschirms.

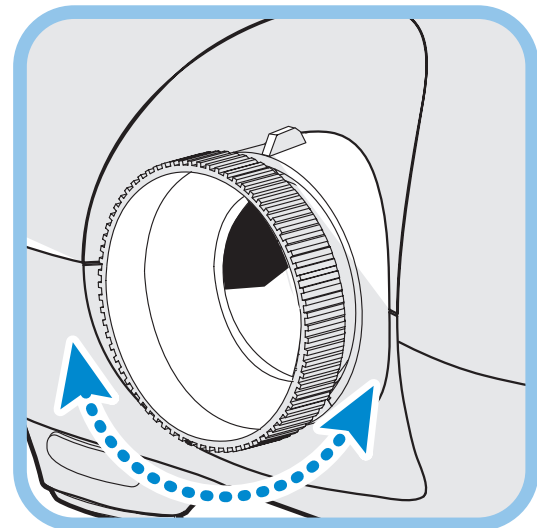

3. Drehen Sie am Bildfokus zum Steuern der Schärfe des projizierten Bildes.

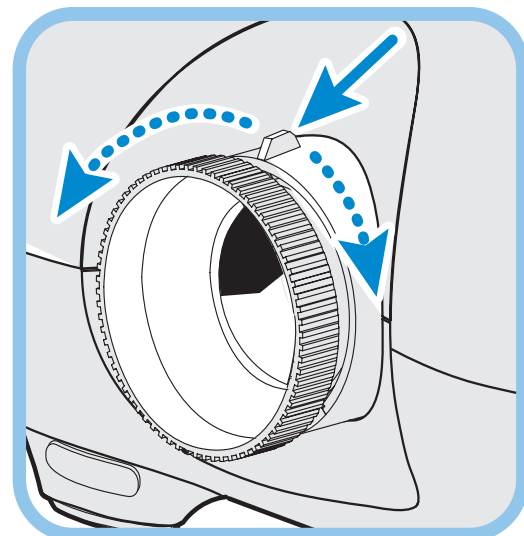

3. BILDSCHIRMANZEIGE (BETRIEBSSYSTEM) MENÜ-EINSTELLUNGEN













Betriebssystem Menü-Steuerungen

Der Projektor hat ein Betriebssystem, mit dem Sie Bildeinstellungen machen und verschiedene Einstellungen ändern können. Wenn der Projektor eingeschaltet ist, werden allfällige angeschlossene Geräte erkannt. Wenn das angeschlossene Gerät ein PC ist, drücken Sie auf der Tastatur des Computers die entsprechenden Tasten, um die Display-Ausgabe auf den Projektor umzuschalten. (Sehen Sie im Benutzerhandbuch des PC nach, um die richtige Kombination von Funktionstasten für den Wechsel der Display-Ausgabe festzustellen.)

Navigieren im Betriebssystem

Zum Navigieren und zum Vornehmen von Änderungen im Betriebssystem können Sie die Pfeiltasten auf der Fernbedienung, oder die Tasten auf dem Projektor benutzen. Die nachstehende Illustration zeigt die entsprechenden Knöpfe auf der Fernbedienung und auf dem Projektor.

1. Zum Öffnen des Betriebssystems drücken Sie den Knopf **Menü**.
2. Es gibt fünf Menüs. Drücken Sie die Knöpfe ▲▼, um sich durch die Menüs zu bewegen.
3. Drücken Sie die Knöpfe ◀▶, um sich in einem Menü nach oben bzw. unten zu bewegen.
4. Drücken Sie ◀▶, zum Ändern von Werten für Einstellungen und dann **Enter** zum Bestätigen der neuen Einstellung.
5. Drücken Sie **Menü** zum Schließen des Betriebssystems bzw. zum Verlassen eines Untermenüs.

Abbildung	Auswahlmöglichkeiten	Einstellungen	Sprache	Info		
	Helligkeit		50			
	Kontrast		50			
	Schärfe	0	25	50	75	100
	Farbtemperatur	9300K	7500K	6500K	5000K	BENUTZER
	Farbsättigung			50		
	Farbton			50		
	Gamma	Film	Video	Kino	Foto	PC
	Farbraum	Auto	RGB	REC709	REC610	
	Videotyp	Auto	NTSC	PAL	SECAM	
	Autom. Quellenwahl		an	aus		
	Quellenwahl			◀/▶		
	Source Switch			◀/▶		



Je nach Videoquelle sind nicht alle Punkte im Betriebssystem verfügbar. Die Punkte Horizontale/Vertikale Position im Setup-Menü können z.B. nur geändert werden, wenn ein PC angeschlossen ist. Auf Punkte, die nicht verfügbar sind, kann nicht zugegriffen werden, sie werden grau angezeigt.

Einstellen der Sprache des Betriebssystems

Es wäre gut, das Betriebssystem auf Ihrem Projektor zum Vergleich einzuschalten, während Sie diesen Abschnitt durchlesen. Bevor Sie fortfahren, stellen Sie das Betriebssystem auf Ihre bevorzugte Sprache ein. (Die voreingestellte Sprache ist Englisch.)

1. Drücken Sie den Knopf **Menü**. Es erscheint das Menü **Bild**.

Abbildung	Auswahlmöglichkeiten	Einstellungen	Sprache		Info	
	Helligkeit		50			
	Kontrast		50			
	Schärfe	0	25	50	75	100
	Farbtemperatur	9300K	7500K	6500K	5000K	BENUTZER
	Farbsättigung		50			
	Farbton		50			
	Gamma	Film	Video	Kino	Foto	PC
	Farbraum	Auto	RGB	REC709	REC610	
	Videotyp	Auto	NTSC	PAL	SECAM	
	Autom. Quellenwahl		an	aus		
	Quellenwahl		◀/▶			
	Source Switch		◀/▶			

2. Drücken Sie die Knöpfe ◀ ▶, bis **Language** (Sprache) markiert ist.

Abbildung	Auswahlmöglichkeiten	Einstellungen	Sprache		Info
			Engl.		
			Franz.		
			Deutsch		
			Ital.		
			Span.		
			niederländisch		
			Chinesisch-Kurz		
			Russisch		

3. Drücken Sie die Knöpfe ▲ ▼, bis die gewünschte **Sprache** markiert ist.
4. Drücken Sie den Knopf **Menü**, um die Sprache zu bestätigen, und schließen Sie dann das Betriebssystem.

Überblick über das Betriebssystem-Menü

Benutzen Sie die nachstehende Illustration, um eine Einstellung rasch zu finden, oder den Bereich für eine Einstellung festzustellen.

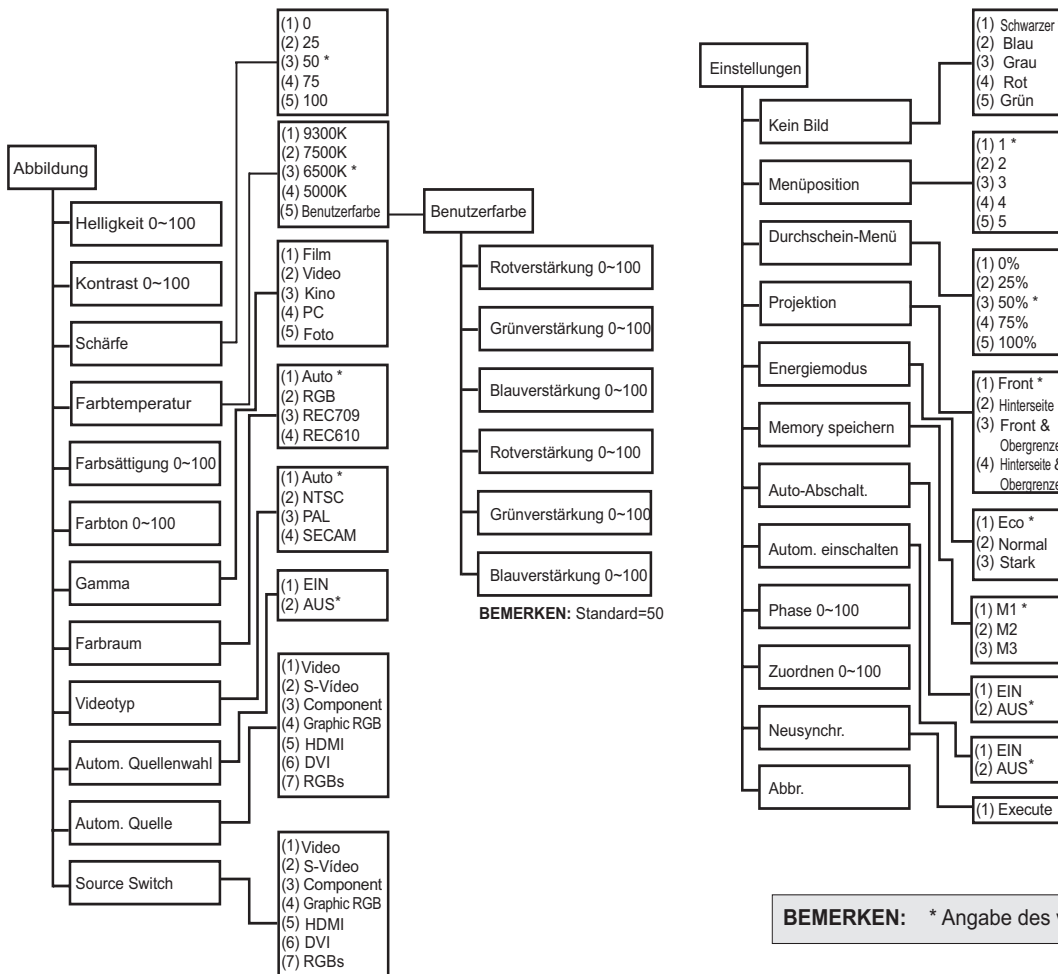



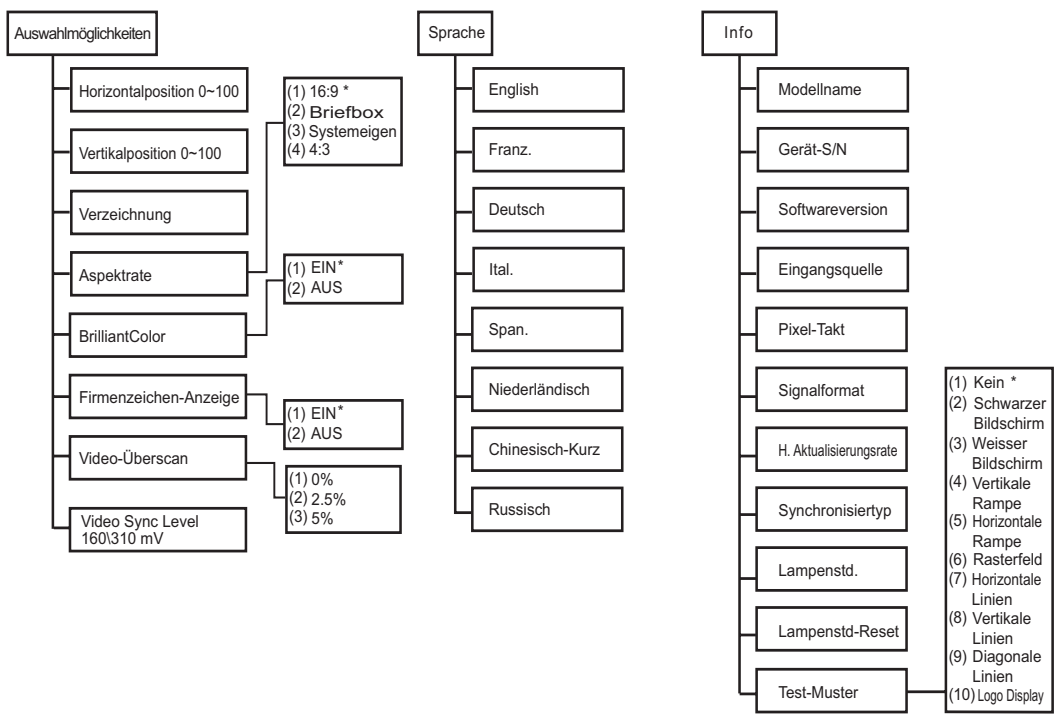









BEMERKEN: * Angabe des voreingestellten Wertes.



Menü Bild

Drücken Sie den Knopf **Menü** zum Öffnen des Menüs **Betriebssystem**. Drücken Sie Knöpfe ◀ ▶, um sich durch das Menü **Bild** zu bewegen. Drücken Sie die Knöpfe ▲ ▼, um sich im Menü **Bild** nach oben bzw. unten zu bewegen. Drücken Sie ◀ ▶, zum Ändern von Werten für Einstellungen und dann **Enter** zum Bestätigen der neuen Einstellung.

Abbildung	Auswahlmöglichkeiten	Einstellungen	Sprache	Info
	Helligkeit		50	
	Kontrast		50	
	Schärfe	0 25	50 75	100
	Farbtemperatur	9300K 7500K	6500K 5000K	BENUTZER
	Farbsättigung		50	
	Farbton		50	
	Gamma	Film Video	Kino Foto	PC
	Farbraum	Auto	RGB REC709	REC610
	Videotyp	Auto	NTSC	PAL SECAM
	Autom. Quellenwahl		an	aus
	Quellenwahl		◀/▶	
	Source Switch		◀/▶	

PUNKT	BESCHREIBUNG	DEFAULT
Helligkeit	Drücken Sie ◀ ▶, zum Einstellen der Helligkeit. (Bereich: 0 – 100)	50
Kontrast	Drücken Sie ◀ ▶, zum Einstellen des Kontrasts. (Bereich: 0 – 100)	50
Schärfe	Drücken Sie ◀ ▶, zum Einstellen der Bildschärfe. (Bereich: 0 – 100)	50
Farbtemperatur	Drücken Sie die Richtungstasten ◀ ▶, um Farbton/Schattierung des Videos einzustellen: (Optionen: 9300 K, 7500 K, 6500 K, 5000 K, BENUTZERDEFINIERT) Siehe "Menü Benutzer-Farben" auf Seite 29	6500K
Farbsättigung	Drücken Sie ◀ ▶, zum Einstellen der Bildsättigung. (Bereich: 0 – 100) HINWEIS: Farbsättigung ist nur für Video und S-Video verfügbar.	50
Farbton	Drücken Sie ◀ ▶, zum Einstellen des Farbtons. (Bereich: 0 – 100) HINWEIS: Farbton ist nur für Video und S-Video verfügbar.	50
Gamma	Drücken Sie ◀ ▶, zum Einstellen the gamma correction of the display. (Optionen: Film, Video, Kino, Foto, PC)	PC [VGA] Video [DVI, HDMI, Komponentenvideo, Video,S-Video,und RGBs]
Farbraum	Drücken Sie ◀ ▶, zum Einstellen des Farbraums. (Optionen: Auto – RGB – YPbPr- YCbCr) HINWEIS: Farbraum ist nur für die Modi Komponentenvideo, PC, HDMI and DVI verfügbar.	Auto
Video-standard	Drücken Sie ◀ ▶, zum Einstellen des Videostandards. (Optionen: Auto, NTSC, PAL, SECAM) HINWEIS: Videostandard ist nur für Video und S-Video verfügbar.	Auto
Autom. Quellenausw.	Drücken Sie ◀ ▶ zum Aktivieren der automatischen Quellenauswahl.	AUS

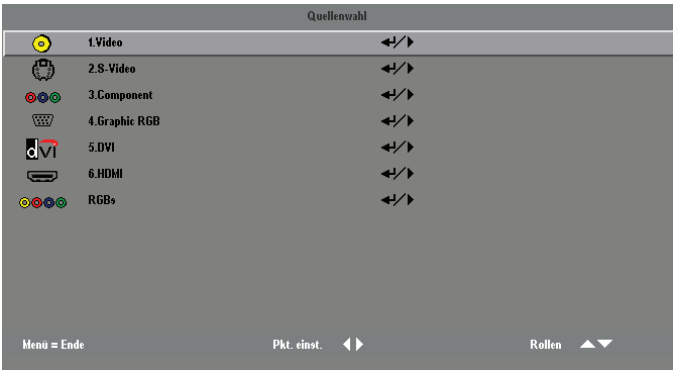
PUNKT	BESCHREIBUNG	DEFAULT
Quellenauswahl	<p>Drücken Sie ◀ ▶ , für manuelle Quellenauswahl. Es erscheint folgender Bildschirm.</p>  <p>Drücken Sie ▲ ▼ , um sich im Menü nach oben bzw. unten zu bewegen. Drücken Sie zur Auswahl einer Eingabequelle:</p> <p>Video: Wählen Sie Komposit-Video als Eingabequelle. Komposit-Video vereint alle drei YUV-Videosignale auf einen Kanal. NTSC-, PAL- und SECAM-Fernsehen sind Beispiele für Komposit-Videoquellen. S-Video und Komponentenvideon-Video liefern ein schärferes Bild als Komposit-Video.</p> <p>S-Video: Wählen Sie Super-Video als Eingabequelle. S-Video legt die drei YUV-Videosignale auf zwei Kanäle. S-Video liefert ein schärferes Bild, als Komposit-Video, aber es ist nicht so gut wie Komponentenvideon-Video.</p> <p>Component (Komponentenvideo): Wählen Sie Komponentenvideo als Eingang. Das Komponentenvideo erhält die drei YUV-Videosignale in drei unterschiedlichen Kanälen und zeigt ein schärferes Bild als Composite Video und S-Video.</p> <p>Graphic RGB (Grafisches RGB): Wählen Sie den RGB-Eingang, um Bilder von einem Computer zu zeigen.</p> <p>DVI: Wählen Sie Digital Video Input, um digitale Qualität zu erhalten.</p> <p>HDMI: Wählen Sie High-Definition Multimedia Interface. HDMI ist eine digitale Punkt-zu-Punkt-Schnittstelle für Videosignale, die als Einkabellösung für Heimkino und Unterhaltungselektronik entwickelt wurde.</p> <p>RGBs: RGB-Verbindungen sind in Europa vorherrschend. Über RGB-Verbindungen werden Videorekorder und DVD-Player an Fernsehgeräte angeschlossen. Ist als Option ein RGB-Eingang gewählt, werden die Videoeingänge Composite (CVBS) und Component (YpRpB) automatisch abgeschaltet. Sie müssen manuell wieder aktiviert werden, wenn dies erforderlich ist. Das RGB-Gerät sollte über den RCA-Eingang für RGB-Signale und das/die Synchronisationskabel an den Videoeingang Composite angeschlossen werden.</p> <p>Warnung: Die Farbtemperatur kann durch Modifizierung von Rot, Grün, Blau, Rotausgleich, Grünausgleich und Blauausgleich verändert werden.</p>	—
Source switch	Drücken Sie Enter zum Aktivieren der Quellenauswahl (Autom. Quellenauswahl muss aktiviert sein).	Voll

Für die angeschlossene Quelle verfügbare Funktionen des Menüs Betriebssystem

FUNKTIONEN DER	RGB	DVI	HDMI	KOMPONENTE VIDEO	KOMPOSITE VIDEO	S-VIDEO	RGBs
Helligkeit	X	X	X	X	X	X	X
Kontrast	X	X	X	X	X	X	X
Schärfe	X	X	X	X	X	X	X
Farbetempera- tur	X	X	X	X	X	X	X
Farbesättigung				X	X	X	
Farbton				X	X	X	
Skala	X	X	X	X	X	X	X
Farbraum	X	X	X	X			
Videostandard					X	X	

x = für die Videoquelle verfügbar

Optionen

Drücken Sie die Taste **Menü**, um das **Bildschirmmenü** zu öffnen. Drücken Sie die Richtungstasten ◀ ▶, um zum Menü **Optionen** zu gelangen. Drücken Sie die Richtungstasten ▲ ▼, um sich im Menü **Optionen** nach oben oder unten zu bewegen. Drücken Sie ◀ ▶, um die Einstellungen zu verändern und danach **Eingabe**, um die neuen Einstellungen zu bestätigen.

Abbildung	Auswahlmöglichkeiten	Einstellungen	Sprache	Info
	Horizontalposition		50	
	Vertikalposition		50	
	Keystone		◀/▶	
	Format	16:9	Letter Box	Systemeigen 4:3
	BrilliantColor	an	aus	
	Logo Display	an	aus	
	Overcan Video	0%	2.5%	5%
	Video Sync Level		50 mV	

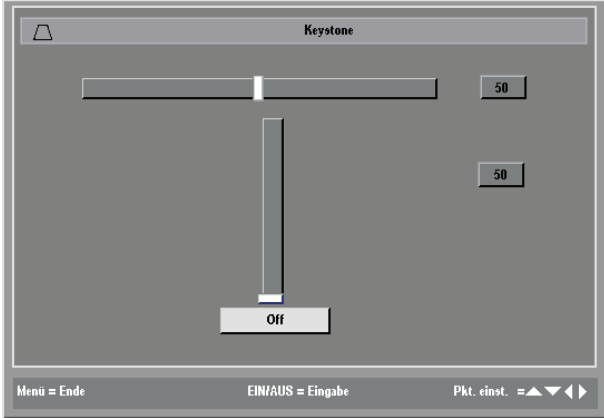
PUNKT	BESCHREIBUNG	DEFAULT
Horizontale Position	Drücken Sie ◀ ▶, zum Bewegen des Bildes nach links bzw. rechts. (Bereich: 0 – 100)	50
Vertikale Position	Drücken Sie ◀ ▶, zum Bewegen des Bildes nach oben bzw. unten. (Bereich: 0 – 100)	50
Keystone (Schräge)	<p>Drücken Sie ◀ ▶, um zum Bildschirm Schräge zu kommen. Drücken Sie ◀ ▶, zum Korrigieren der Links- und Rechtsverzerrung des projizierten Bildes. Drücken Sie ▲ ▼ für Verzerrung des Bildes nach oben bzw. unten. Drücken Sie Enter zum Aktivieren bzw. Deaktivieren der Schrägenkorrektur. (Bereich: -50 – +50)</p> 	0
Format	Drücken Sie ◀ ▶, zum Umschalten zwischen 4:3 Standardformat, Briefkasten, Native und 16:9 hochauflösendem TV (HDTV)-Format.	16:9

PUNKT	BESCHREIBUNG	DEFAULT
BrilliantColor	<p>Drücken Sie die Richtungstasten ◀ ▶, um Brilliant Color ein- oder auszuschalten. (Optionen: EIN – AUS)</p> <p>Die "Brilliant Color"-Technologie erlaubt lebendigere, kräftigere Farben bei gleichzeitig verstärkten Mittelwerten und hervorragenden Schwarztönen.</p>	EIN
Logo display (Logo- Anzeige)	<p>Drücken Sie ◀ ▶, zum Aktivieren bzw. Deaktivieren der Logo- anzeige beim Einschalten des Projektors und wenn keine Quelle erkannt wird. (Optionen: EIN – AUS)</p>	EIN
Video overscan	<p>Drücken Sie die Richtungstasten ◀ ▶, um Overscan einzu-Schalten (Optionen: 0 %, 2,5 %, 5 %)</p>	0%
Video Sync Level (Video-Syn-chronisation)	<p>Drücken Sie die Richtungstasten ◀ ▶, um die Video-Synchronisation einzuschalten, wenn kein Videosignal gefunden wird (nur beim Komponenten-Eingang). (Optionen: 160 - 300 MV).</p>	280mV

Menü Einstellungen

Drücken Sie die Taste **Menu (Menü)**, um das **Bildschirmmenü** zu öffnen. Drücken Sie die Richtungstasten ◀ ▶, um zum Menü **Einstellungen** zu gelangen. Drücken Sie die Richtungstasten ▲ ▼, um sich im Menü nach oben oder unten zu bewegen. Drücken Sie ◀ ▶, um die Einstellungen zu verändern und drücken Sie dann **Eingabe**, um die neuen Einstellungen zu bestätigen.

Abbildung	Auswahlmöglichkeiten	Einstellungen	Sprache	Info		
	Kein Bild	Schwarz	Rot	Grün	Blau	Weiß
	Menüposition					
	Transparentes Menü	0%	25%	50%	75%	100%
	Projektion					
	Energimodus		Eco	Normal		Boost
	Memory speichern	M1	M2	M3		
	Auto-Abschalt.		an	aus		
	Autom. einschalten		an	aus		
	Phase		50			
	Frequenz		50			
	Neusynchr.		↔			
	Abbr.		↔			

PUNKT	BESCHREIBUNG	DEFAULT
Kein Bild	Bildschirm Drücken Sie ◀ ▶, zur Auswahl einer Hintergrundfarbe für den leeren Bildschirm. (Optionen: Schwarz – Rot – Grün – Blau – Weiß)	Schwarz
Menüposition	Drücken Sie ◀ ▶, zum Positionieren des Betriebssystems auf dem Bildschirm. (Optionen: Links, Rechts, Mitte, nach unten, nach oben)	Links oben
Transparentes Menü	Drücken Sie ◀ ▶ das Menü auf durchscheinend zu stellen. (Optionen: 0, 25, 50, 75, 100%)	50%
Projektion	Drücken Sie ◀ ▶, zur Auswahl aus vier Projektionsmethoden: Am Schreibtisch vor der Leinwand Am Schreibtisch hinter der Leinwand An der Decke vor der Leinwand An der Decke hinter der Leinwand	Schreibtisch vorne
Energimodus	Drücken Sie Cursor-Knopf, um Optionen für Power-Modus einzustellen. (Optionen: Stromsparend (180 W), Normal (200 W), Maximal (230W)) Der Stromsparmmodus verbraucht weniger Strom und verlängert die Lebensdauer der Birne, aber die Helligkeit der Birne wird verringert.	Stromsparing
Memory speichern	Speichert die aktuelle Konfiguration in den Speicher. Es sind drei Speicherplätze Verfügbar: M1, M2, M3.	—

PUNKT	BESCHREIBUNG	DEFAULT
Auto-Abschalt.	Drücken Sie den Cursor-Knopf zum Aktivieren bzw. Deaktivieren der automatischen Abschaltung der Lampe nach 10 Minuten Inaktivität. (Optionen: EIN – AUS)	AUS
Autom. einschalten	Drücken Sie den Cursor-Knopf zum Aktivieren bzw. Deaktivieren des automatischen Einschaltens der Lampe. (Optionen: EIN – AUS)	AUS
Phase	Drücken Sie ◀ ▶, um die A/D-Abtastuhr einzustellen. (Bereich: 0 - 180)	50
Frequenz	Drücken Sie ◀ ▶, zum Einstellen der A/D-Aufnahmenummer. (Bereich: 0 - 180)	50
Neusynchr.	Drücken Sie die Richtungstasten ▲ ▼, um den Projektor automatisch mit dem Eingabegerät zu synchronisieren. (Bereich: 10 - 20 Sek.)	15
Abbr.	Stellt alle Einstellungen auf die Standardeinstellung zurück.	—



BEMERKEN

Die Funktionen des Menüs Konfiguration ist für alle Videoquellen verfügbar.

Menü Sprache

Drücken Sie den Knopf **Menü** zum Öffnen des Menüs **Betriebssystem**. Drücken Sie Knöpfe ◀ ▶, um sich durch das Menü **Sprache** zu bewegen. Drücken Sie die Knöpfe ▲ ▼, um sich im Menü **Sprache** nach oben bzw. unten zu bewegen. Wählen Sie den Wert aus und drücken Sie dann **Enter** zum Bestätigen der neuen Einstellung.

Abbildung	Auswahlmöglichkeiten	Einstellungen	Sprache	Info
		Engl.		
		Franz.		
		Deutsch		
		Ital.		
		Span.		
		niederländisch		
		Chinesisch-Kurz		
		Russisch		

PUNKT	BESCHREIBUNG	DEFAULT
Sprache	Drücken Sie Knöpfe ◀ ▶ zur Auswahl der gewünschten Sprache. Sprachoptionen: Englisch, Französisch, Deutsch, Italienisch, Spanisch, Niederländisch, Chinesisch (vereinfacht), Russisch.	Englisch



BEMERKEN

Die Funktionen des Menüs Sprache ist für alle Videoquellen verfügbar.

Menü Benutzer-Farben

Drücken Sie die Taste **Menü**, um das **Bildschirmmenü** zu öffnen. Drücken Sie die Richtungstasten ◀ ▶, um zum Menü **Bild** zu gelangen. Drücken Sie die Richtungstasten ▲ ▼, um nach oben oder unten zum Menü **Farbtemperatur** zu gelangen. Drücken Sie die Richtungstasten ▲ ▼, um nach oben oder unten zum Menü **Benutzerdefinierte Farbeinstellung** zu gelangen. Drücken Sie die Richtungstasten ▲ ▼, um eine Auswahl zu treffen und drücken Sie die Richtungstasten ◀ ▶, um die Einstellung anzupassen. Drücken Sie zum Bestätigen Eingabe. Unten sehen Sie ein Beispiel:

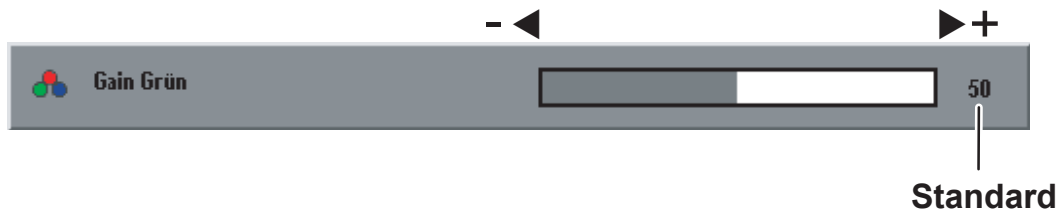

FARBEINSTELLUNG BENUTZER		
	Gain Rot	50
	Gain Grün	50
	Gain Blau	50
	Offset Rot	50
	Offset Grün	50
	Offset Blau	50

PUNKT	BESCHREIBUNG	DEFAULT
Gain Rot	Drücken Sie ◀ ▶, zum Einstellen der Rotstufe. (Bereich: 0 - 100)	50
Gain Grün	Drücken Sie ◀ ▶, zum Einstellen der Grünstufe. (Bereich: 0 - 100)	50
Gain Blau	Drücken Sie ◀ ▶, zum Einstellen der Blaustufe. (Bereich: 0 - 100)	50
Offset Rot	Drücken Sie ◀ ▶, zum Einstellen der Rotverschiebung. (Bereich: 0 - 100)	50
Offset Grün	Drücken Sie ◀ ▶, zum Einstellen der Grünverschiebung. (Bereich: 0 - 100)	50
Offset Blau	Drücken Sie ◀ ▶, zum Einstellen der Blauverschiebung. (Bereich: 0 - 100)	50



Die Farbtemperatur kann durch Modifizierung von Rot, Grün, Blau, Rotausgleich, Grünausgleich und Blauausgleich verändert werden.

Menü Info

Drücken Sie die Taste **Menü**, um das **Bildschirmmenü** zu öffnen. Drücken Sie die Richtungstasten ◀ ▶, um zum Menü **Info** zu gelangen. Drücken Sie die Richtungstasten ▲ ▼, um sich im Menü **Info** nach oben oder unten zu bewegen.

Abbildung	Auswahlmöglichkeiten	Einstellungen	Sprache	Info
	Modellname	D10		
	Gerät-S/N	9999999		
	Softwareversion	DPE01		
	Eingangsquelle	HDTV		
	Pixel-Takt	74.5MHz		
	Signalformat	1280X720		
	H/V. Aktualisierungsrate	45K / 60HZ		
	Synchtyp	Sync On Green		
	Lampenstd.	0		
	Lampenstd.-Reset	◀▶		
	Test-Muster	Kein		

PUNKT	BESCHREIBUNG	DEFAULT
Modellname	Zeigt die Modellbezeichnung des Geräts an. (D10)	Diese Punkte werden nur angezeigt.
Gerät-S/N	Zeigt die Seriennummer des Gerätes an.	
Softwareversion	Zeigt Informationen über die Softwareversion an	
Eingangsquelle	Zeigt die aktive Quelle an.	
Pixel-Takt	Zeigt Informationen über die Abtastfrequenz an.	
Signalformat	Zeigt Informationen über die Art des Signalformats an.	
H/V. Aktualisierungsrate	Zeigt die horizontale und vertikale Aktualisierungsrate an.	
Synchtyp	Zeigt Informationen über das Signal vom Typ Sync an.	
Lampenstd.	Zeigt die Anzahl von Stunden an, die die Lampe in den Modi Öko und Normal in Betrieb gewesen ist.	
Lampenstd.-Reset	Nach dem Austauschen der Lampe sollte dieser Punkt rückgesetzt werden. Siehe "Austauschen der Projektionslampe" auf Seite 31.	Keines
Test-Muster	Zeigt Informationen über das Testmuster an (Auswahl: kein Testmuster, schwarzer Bildschirm, weißer Bildschirm, vertikale Neigung, horizontale Neigung, Gitter, horizontale Linien, vertikale Linien, diagonale Linien, Anzeige des Logos).	

4. WARTUNG UND SICHERHEIT

Austauschen der Projektionslampe

Planar empfiehlt nach Anzeige der Warnmeldung **Warnung: Falscher Betrieb im MFG-Modus**, die Lampe auszutauschen. Sie sollte nur durch eine zertifizierte Ersatzlampe ersetzt werden, die Sie bei Ihrem örtlichen Händler bestellen können.

Warnung: Ende der Lampenlebensdauer

**Setzen Sie sich bitte mit Ihrem lokalen Händler in Verbindung
um Lampe zu ersetzen**

Wichtig!

1. Die Lampe enthält eine bestimmte Menge Quecksilber und sollte gemäß den Lokalen Entsorgungsvorschriften entsorgt werden.
2. Vermeiden Sie, die Glasoberfläche der neuen Lampe zu berühren: dadurch könnte ihre Lebensdauer verkürzt werden



Schalten Sie den Projektor unbedingt mindestens eine Stunde vor dem Austauschen Lampe ab und ziehen Sie den Netzstecker aus der Steckdose. Wird das nicht getan, könnte es zu schweren Verbrennungen kommen.

1. Lockern Sie die Schraube der Abdeckung des Lampenfaches.

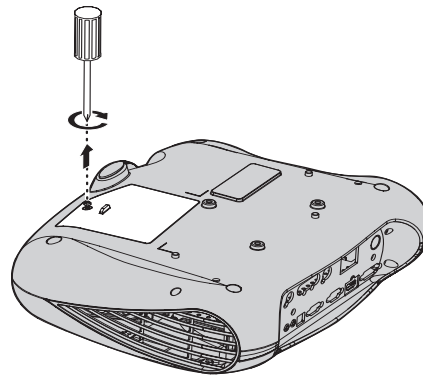

2. Öffnen Sie die Abdeckung des Lampenfachs.

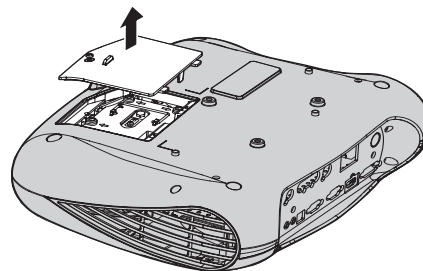

- 3.** Schrauben Sie die drei Schrauben vom Lampenmodul ab.

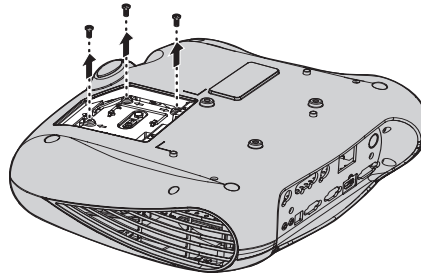

- 4.** Ziehen Sie den Modulgriff hoch.

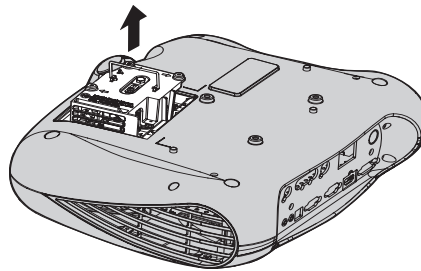

- 5.** Ziehen Sie fest am Modulgriff, um das Lampenmodul heraus zu nehmen.

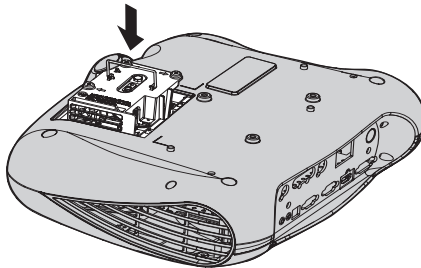

- 6.** Zum Installieren des neuen Lampenmoduls führen Sie die Schritte 1 bis 5 in umgekehrter Reihenfolge durch.

Rücksetzen der Lampe

Nach dem Austauschen der Lampe sollten Sie den Stundenzähler der Lampe auf Null setzen. Dazu gehen Sie folgend vor:

1. Drücken Sie den Knopf Menü zum Öffnen des Menüs Betriebssystem.
2. Drücken Sie die Richtungstasten ◀ ▶, um zum Menü Info zu gelangen.

Abbildung	Auswahloptionen	Einstellungen	Sprache	Info
	Modellname	D10		
	Gerät-S/N	9999999		
	Softwareversion	DPE01		
	Eingangsquelle	HDTV		
	Pixel-Takt	74.5MHz		
	Signalformat	1280X720		
	HV-Anschlussspannung	45K / 60HZ		
	Synchtyp	Sync On Green		
	Lampenstd.	0		
	Lampenstd.-Reset	◀/▶		
	Test-Muster	Kein		

3. Drücken Sie ▲ ▼, um sich zu Lampenstunden rücksetzen zu kommen.
4. Drücken Sie ◀ ▶ oder den Knopf Enter. Es erscheint Meldung auf dem Bildschirm.
5. Drücken Sie die Pfeiltasten in dieser Reihenfolge: ▼ ▲ ◀ ▶

Das Menü Status erscheint wieder und zeigt die Lampenstunden auf Null rückgesetzt an.



Reinigen des Projektors

Das Reinigen des Projektors von Staub und Schmutz wird helfen, einen problemlosen Betrieb zu gewährleisten.



1. **Schalten Sie den Projektor unbedingt mindestens eine Stunde vor dem Reinigen aus. Wird das nicht getan, könnte es zu schweren Verbrennungen kommen.**
2. **Benutzen Sie zum Reinigen nur ein angefeuchtetes Tuch. Lassen Sie kein Wasser in die Lüftungsöffnungen des Projektors gelangen.**
3. **Sollte beim Reinigen etwas Wasser in das Innere des Projektors gelangt sein, lassen Sie ihn ein paar Stunden in nicht angestecktem Zustand in einem gut belüfteten Raum stehen, bevor Sie ihn benutzen.**
4. **Wenn beim Reinigen sehr viel Wasser in das Innere des Projektors gelangt ist, müssen Sie den Projektor zum Service bringen.**

Reinigen der Linse

Sie können in den meisten Fotofachgeschäften einen Linsenreiniger kaufen. Zum Reinigen der Projektorlinse gehen Sie folgend vor:

1. Geben Sie etwas Reinigungsmittel für optische Linsen auf ein weiches Tuch. (Tragen Sie das Reinigungsmittel nicht direkt auf die Linse auf.)
2. Wischen Sie die Linse sanft mit einer Kreisbewegung ab.



1. **Benutzen Sie keine Scheuer- oder Lösungsmittel.**
2. **Achten Sie, um Verfärbungen oder ein Ausbleichen zu vermeiden, darauf, das Reinigungsmittel nicht auf das Gehäuse des Projektors zu bringen.**

5. FEHLERBEHEBUNG

Diese Richtlinien liefern Ihnen Tipps zur Lösung von Problemen, die Sie bei der Benutzung des Projektors antreffen könnten. Sollte das Problem unbehoben bleiben, wenden Sie sich an Ihren Händler um Beistand.

Oft findet man nach einer langen Fehlersuche heraus, dass das Problem etwas so Einfaches wie ein lockerer Anschluss gewesen ist. Bevor Sie zu den problemspezifischen Lösungen weiter gehen, sollten Sie Folgendes überprüfen:

- Benutzen Sie irgendein anderes Elektrogerät, um zu prüfen, dass die Stromsteckdose Strom führt.
- Vergewissern Sie sich, dass der Projektor eingeschaltet ist.
- Stellen Sie sicher, dass alle Anschlüsse fest sitzen.
- Vergewissern Sie sich, dass das angeschlossene Gerät eingeschaltet ist.
- Prüfen Sie, ob ein angeschlossener PC nicht im Standby-Modus ist.
- Prüfen Sie, ob ein angeschlossenes Notebook für externe Anzeige konfiguriert ist. (Das geschieht üblicher Weise durch Drücken einer Kombination von Funktionstasten am Notebook.)

Tipps zur Fehlerbehebung

Probieren Sie die Schritte in jedem problemspezifischen Abschnitt in der vorgeschlagenen Reihenfolge aus. Das kann Ihnen helfen, das Problem schneller zu beheben.

Versuchen Sie, das Problem genau festzustellen, damit ein Austauschen von nicht defekten Teilen vermieden wird. Wenn Sie zum Beispiel die Batterien austauschen, und das Problem weiter besteht, setzen Sie die ursprünglichen Batterien wieder ein und gehen Sie zum nächsten Schritt weiter.

Notieren Sie sich die Schritte, die Sie bei der Fehlerbehebung durchführen. Diese Informationen können nützlich sein, wenn Sie den technischen Kundendienst rufen, oder das Gerät zum Service geben müssen.

LED-Fehlermeldungen

Im Fehlerstatus leuchtet die LED, bis das Netzkabel entfernt wird. Eine LED-Meldung wird durch die Blinksequenz definiert. Ein langes Aufleuchten dauert 1 Sekunde. Ein kurzes Aufleuchten dauert 0,3 Sekunden. Die LED-Meldungen sind unten aufgeführt.

FEHLERCODE-MELDUNG	LED FLASH
Zu hohe Umgebungstemperatur	1 langes Blinken /1 kurzes Blinken
Zu hohe Temperatur des DMD	1 langes Blinken /2 kurzes Blinken
Zu hohe Temperatur der Lampe	1 langes Blinken /3 kurzes Blinken
Gebälse 1 gesperrt	1 langes Blinken /4 kurzes Blinken
Gebälse 2 gesperrt	2 langes Blinken /2 kurzes Blinken
Gebälse 3 gesperrt	2 langes Blinken /3 kurzes Blinken
Gebälse 4 gesperrt	2 langes Blinken /4 kurzes Blinken
DMD Initialisierungsfehler	3 langes Blinken /1 kurzes Blinken
Lampe Initialisierungsfehler	3 langes Blinken /2 kurzes Blinken
Ausfall Ballast UART	3 langes Blinken /3 kurzes Blinken
Ausfall Temperatursensor	3 langes Blinken /4 kurzes Blinken
Verriegelung offen	4 langes Blinken /1 kurzes Blinken



BEMERKEN

Die LED leuchtet ausschließlich blau.

Verbreitete Probleme und Lösungen

In diesem Abschnitt werden einige verbreitete Probleme und ihre Lösungen beschrieben.

Bildprobleme

Problem: Auf dem Bildschirm erscheint kein Bild

1. Überprüfen Sie die Einstellungen an Ihrem Notebook oder PC.
2. Schalten Sie alle Geräte ab und fahren Sie sie dann in der richtigen Reihenfolge wieder hoch.

Problem: Das Bild ist verschwommen

1. Stellen Sie den **Fokus** am Projektor ein.
2. Drücken Sie auf der Fernbedienung oder am Projektor den Knopf **Auto**.
3. Vergewissern Sie sich, dass der Abstand vom Projektor zur Vorführleinwand im spezifizierten Bereich von 7 Metern liegt.
4. Überprüfen Sie, ob die Projektorlinse sauber ist.

Problem: Das Bild ist oben oder unten breiter (Trapezoideffekt)

1. Stellen Sie den Projektor so gut wie möglich im rechten Winkel zur Vorführleinwand auf.
2. Benutzen Sie den Knopf Schrägstellung auf der Fernbedienung oder am Projektor, um das Problem zu korrigieren.

Problem: Das Bild ist seitenverkehrt oder steht auf dem Kopf

Überprüfen Sie die Einstellung **Projektion** im Menü **Dienstprogramm** des Betriebssystems.

Problem: Das Bild weist Streifen auf

1. Stellen Sie die Einstellungen **Frequenz** und **Nachverfolgung** im Menü **Dienstprogramm** des Betriebssystems auf die Voreinstellungswerte.
2. Um sicher zu gehen, dass das Problem nicht von der Graphikkarte eines angeschlossenen PC verursacht ist, schließen Sie einen anderen Computer an.

Problem: Das Bild ist flach und ohne Kontrast

Passen Sie die Einstellung **Kontrast** im Menü **Bild** des Betriebssystems an.

Problem: Die Farbe des projizierten Bildes entspricht nicht dem Quellbild.

Passen Sie die Einstellungen **Farbtemperatur** und **Skala** im Menü **Bild** des Betriebssystems an.

Probleme mit der Lampe

Problem: Der Projektor gibt kein Licht

1. Prüfen Sie, ob das Stromkabel gut angeschlossen ist.
2. Überprüfen Sie, ob die Energiequelle funktioniert, indem Sie sie mit einem anderen Elektrogerät testen.
3. Starten Sie den Projektor noch einmal in der richtigen Reihenfolge und prüfen Sie, ob das LED für Strom an grün leuchtet.
4. Falls Sie die Lampe erst vor kurzem ausgetauscht haben, versuchen Sie, die Lampenanschlüsse noch einmal durchzuführen.
5. Tauschen Sie das Lampenmodul aus.
6. Geben Sie die alte Lampe in den Projektor zurück und bringen Sie den Projektor zum Service.

Problem: Die Lampe geht aus

1. Ein Anstieg der Stromstärke kann ein Abschalten der Lampe verursachen. Drücken Sie den Knopf Power zwei Mal, um den Projektor abzuschalten. Sobald das LED für Strom ein leuchtet, drücken Sie den Knopf Power.
2. Tauschen Sie das Lampenmodul aus.
3. Geben Sie die alte Lampe in den Projektor zurück und bringen Sie den Projektor zum Service.

Probleme mit der Fernbedienung***Problem: Der Kinoprojektor antwortet auf die Fernbedienung nicht***

1. Richten Sie die Fernbedienung auf den Fernbedienungssensor am Projektor.
2. Vergewissern Sie sich, dass es zwischen Fernbedienung und Sensor keine Hindernisse gibt.
3. Schalten Sie alle fluoreszierenden Lampen im Raum ab.
4. Überprüfen Sie die Polarität der Batterien.
5. Tauschen Sie die Batterien aus.
6. Schalten Sie andere Geräte mit aktivierten Infrarotvorrichtungen in der Nähe aus.
7. Bringen Sie die Fernbedienung zum Service.

6. SPEZIFIZIERUNGEN

Hardware-Spezifizierungen

MODELL	D10
Art der Anzeige	TI DMD 0,65-Zoll x 1, 12 Grad, LVDS DMD mit DDP3020
Auflösung	WXGA (1280x768)
Farbe	16,7 Millionen (24-Bit/Pixel)
Gewicht	4 kg/8,8 Lb.
Projektionsentfernung	1,5 bis 7 Meter (59 bis 275 Zoll)
Projektionsfläche	0,98 bis 5,25 Meter (38 bis 206 Zoll)
Projektionslinse	Manueller Zoom; manueller Fokus
Zoomverhältnis	1,15:1
Horizontale Keystone-Korrektur/Trapezentzerrung	+/- 40 Grad
Vertikale Keystone-Korrektur/Trapezentzerrung	+/- 15 Grad
Projektionsmethode	Frontal-, Rückprojektion; Frontal-, Rückprojektion bei Deckenbefestigung
Datenkompatibilität	IBM-PC oder kompatible (VGA, SVGA, XGA, SXGA), Mac
SDTV/EDTV/HDTV	480i, 576i/480p, 576p/720p, 1080i, 1080p
Videokompatibilität	NTSC/NTSC 4,43, PAL (B/G/H/I/M/N 60), SECAM
H-Sync	15,31 - 90 kHz
V-Sync	50 - 85 Hz
Sicherheitszertifizierung	FCC-Klasse B, UL, c-UL, CE, CCC, EN 60950-1 2004, Niederspannungsrichtlinie 2006/95EC, UL 60950-1
Betriebstemperatur	10° C ~ 35° C
Abmessungen	Siehe "Projektorabmessungen" auf Seite 41
Stromverbrauch	110 V: durchschnittlich 253 W (normaler Modus); durchschnittlich 228 W (Stromsparmmodus) 220 V: durchschnittlich 246 W (normaler Modus); durchschnittlich 222 W (Stromsparmmodus) (Eingangsleistung Wechselstrom: 100 - 240 V 3,0 A - 1,2 A 50/60 Hz)
Standby	< 1 watt
Birne	Maximalmodus: 230 W; normaler Modus: 200 W; Stromsparmmodus: 180 W

Input/output Connectors

MODELL	D10
PC	RGB
Video	Komposit-Video (RCAx1)
	Minibuchse für S-Video (Mini-DIN)
	Komponentenvideo (RCA x3)
	DVI-D (HDCP)
	HDMI (HDCP)

D10 Projektionsentfernung und Größentabelle

1.53:1							
MAX. BILDSCHIRM-GRÖSSE (BREIT)						Projektions-abstand	
Diagonale		Breite		Höhe			
m	in.	m	in.	m	in.	m	in.
1,27	50"	1,11	43,58"	0,62	24,51"	1,69	66,68"
1,52	60"	1,33	52,29"	0,75	29,42"	2,03	80,01"
1,78	70"	1,55	61,01"	0,87	34,32"	2,37	93,35"
2,03	80"	1,77	69,73"	1,00	39,22"	2,71	106,68"
2,29	90"	1,99	78,44"	1,12	44,12"	3,05	120,02"
2,54	100"	2,21	87,16"	1,25	49,03"	3,39	133,35"
2,79	110"	2,44	95,87"	1,37	53,93"	3,73	146,69"
3,05	120"	2,66	104,59"	1,49	58,83"	4,06	160,02"
3,81	150"	3,32	130,74"	1,87	73,54"	5,08	200,03"
4,57	180"	3,98	156,88"	2,24	88,25"	6,10	240,03"
5,08	200"	4,43	174,32"	2,49	98,05"	6,77	266,70"
6,35	250"	5,53	217,89"	3,11	122,57"	8,47	333,38"
7,62	300"	6,64	261,47"	3,74	147,08"	10,16	400,05"

1.76:1							
MAX. BILDSCHIRM-GRÖSSE (TELE)						Projektions-abstand	
Diagonale		Breite		Höhe			
m	in.	m	in.	m	in.	m	in.
1,27	50"	1,11	43,58"	0,62	24,51"	1,95	76,70"
1,52	60"	1,33	52,29"	0,75	29,42"	2,34	92,04"
1,78	70"	1,55	61,01"	0,87	34,32"	2,73	107,38"
2,03	80"	1,77	69,73"	1,00	39,22"	3,12	122,72"
2,29	90"	1,99	78,44"	1,12	44,12"	3,51	138,06"
2,54	100"	2,21	87,16"	1,25	49,03"	3,90	153,40"
2,79	110"	2,44	95,87"	1,37	53,93"	4,29	168,74"
3,05	120"	2,66	104,59"	1,49	58,83"	4,68	184,08"
3,81	150"	3,32	130,74"	1,87	73,54"	5,84	230,10"
4,57	180"	3,98	156,88"	2,24	88,25"	7,01	276,12"
5,08	200"	4,43	174,32"	2,49	98,05"	7,79	306,79"
6,35	250"	5,53	217,89"	3,11	122,57"	9,74	383,49"
7,62	300"	6,64	261,47"	3,74	147,08"	11,69	460,19"

7. TABELLE TIMINGMODUS

Der Projektor kann mehrere verschiedene Auflösungen anzeigen. In der nachstehenden Tabelle sind die Auflösungen angeführt, die vom Projektor angezeigt werden können.

SIGNAL	AUFLÖSUNG	FREQ. V	FREQ. H	VIDEO	S-VIDEO	RGBs	KOMPONENTE VIDEO	RGB	DVI-D	HDMI
VESA	640x480	59,94	31,47	—	—	—	—	○	○	○
	640x480	72,81	37,86	—	—	—	—	○	○	○
	640x480	74,99	37,49	—	—	—	—	○	○	○
	640x480	85	43,27	—	—	—	—	○	○	○
	800x600	56,25	35,15	—	—	—	—	○	○	○
	800x600	60,32	37,88	—	—	—	—	○	○	○
	800x600	72,19	48,08	—	—	—	—	○	○	○
	800x600	75	46,87	—	—	—	—	○	○	○
	800x600	85,06	53,67	—	—	—	—	○	○	○
	1024x768	60	48,36	—	—	—	—	○	○	○
	1024x768	70,07	56,47	—	—	—	—	○	○	○
	1024x768	75,03	60,02	—	—	—	—	○	○	○
	1024x768	85,03	68,28	—	—	—	—	○	○	○
	1280x1024	60,02	63,98	—	—	—	—	○	○	○
Apple Macintosh	640x480	66,59	34,99	—	—	—	—	○	○	○
	832x624	74,54	49,72	—	—	—	—	○	○	○
NTSC	NTSC-J	59,94	15,73	○	○	○	○	—	—	—
PAL/SECAM	PAL, SECAM	50	15,63	○	○	○	○	—	—	—
SDTV	480I	59,94	15,73	—	—	—	○	—	—	—
	576I	50	15,63	—	—	—	○	—	—	—
	480P	59,94	31,47	—	—	—	○	—	—	○
	576P	50	31,25	—	—	—	○	—	—	○
HDTV	1035I	60	33,75	—	—	—	○	—	—	○
	1080I	50	28,12	—	—	—	○	—	—	○
	1080I	60	33,75	—	—	—	○	—	—	○
	720P	50	37,5	—	—	—	○	—	—	○
	720P	60	45	—	—	—	○	—	—	○
	1080P	60	67,5	—	—	—	○	—	—	○

O: Frequenz wird unterstützt

--: Frequenz wird nicht unterstützt

Die ursprüngliche Auflösung bei D10 ist 1280 x 768.

Auflösung kann zur Anzeige einer ungleichmäßigen Größe von Text oder Zeilen führen.

Abmessungen des Projektors

Draufsicht

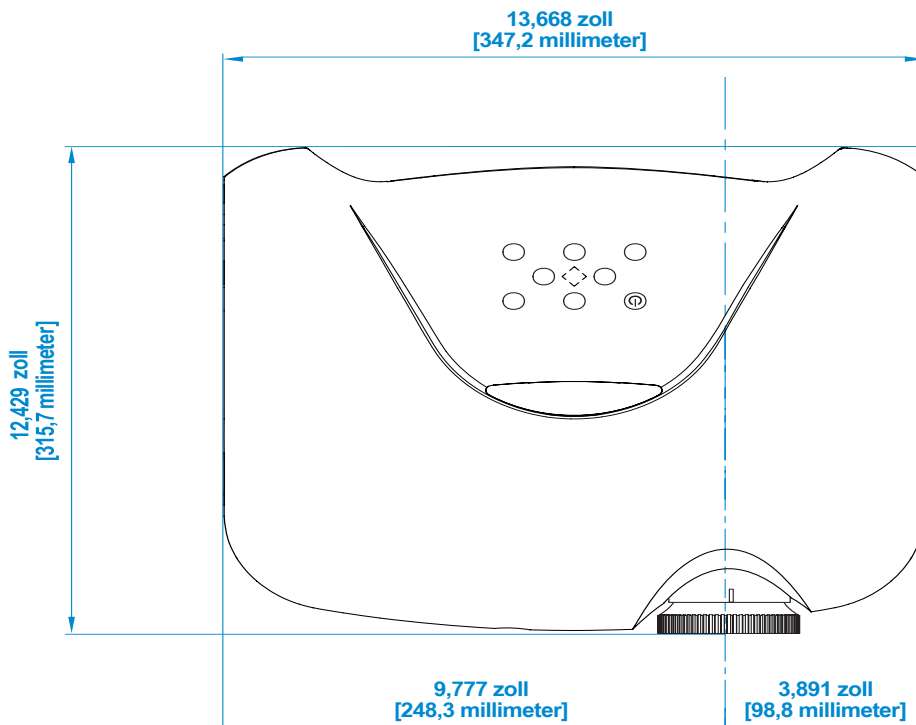

Vorderansicht

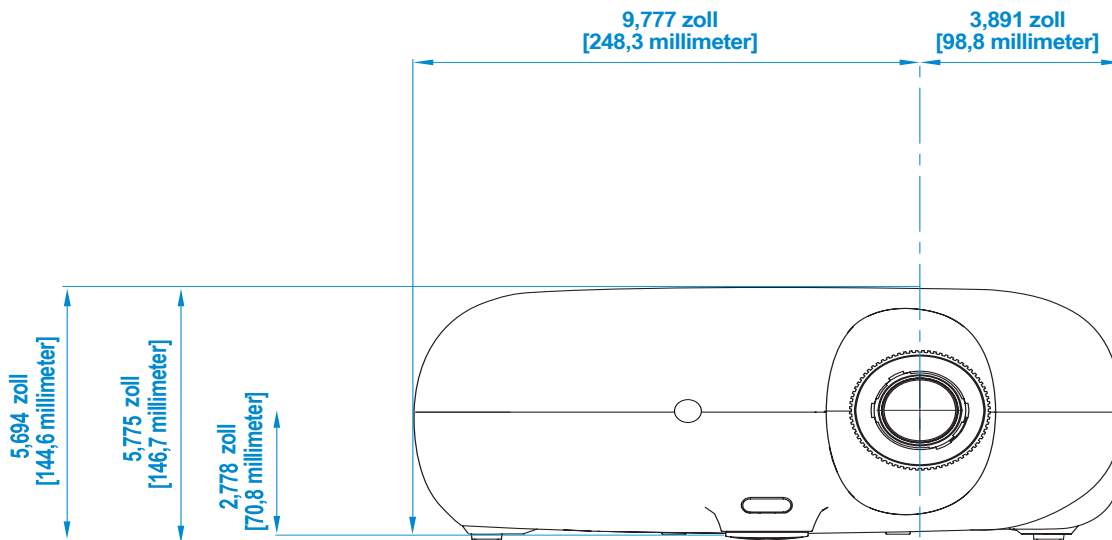

BEMERKEN

Bei Installation an der Decke benutzen Sie die Befestigungszubehöre und M4-Schrauben mit einer maximalen Schraubtiefe von 10 mm (0,39 Zoll).

8. EINHALTUNG VON NORMEN

FCC-Warnung

Bei den Tests an diesem Gerät wurde befunden, dass es die Grenzwerte für ein digitales Gerät der Klasse B nach Teil 15 der FCC-Vorschriften einhält. Diese Grenzwerte wurden festgelegt, um für einen zumutbaren Schutz gegen schädliche Interferenzen bei einem Betrieb des Gerätes in einer kommerziellen Umgebung zu sorgen.

Dieses Gerät erzeugt, benutzt und kann Funkfrequenzen ausstrahlen und kann, wenn es nicht entsprechend dem Anleitungshandbuch installiert und benutzt wird, schädliche Interferenzen an Funkverbindungen verursachen. Der Betrieb dieses Gerätes erzeugt in einer Wohngegend wahrscheinlich schädliche Interferenzen. In diesem Fall muss der Benutzer die Interferenzen auf eigene Kosten beheben.

Änderungen oder Modifizierungen, die nicht von den für die Einhaltung verantwortlichen Parteien gebilligt worden sind, können die Berechtigung des Benutzers zum Betrieb des Gerätes ungültig machen.

Kanada

Dieses digitale Gerät der Klasse B entspricht der kanadischen Norm ICES-003.

Sicherheitszertifikate

FCC-Klasse B, UL, c-UL, CE, CCC, EN 60950-1 2004, Niederspannungsrichtlinie 2006/95EC, UL 60950-1

Elektromagnetische Kompatibilität und Warnung nach EN 55022

Dies ist ein Produkt der Klasse B. In einer häuslichen Umgebung kann es Funkinterferenzen verursachen, in welchem Fall der Benutzer entsprechende Maßnahmen ergreifen muss. Die übliche Verwendung ist in einem Konferenzzimmer, Tagungssaal oder Hörsaal.

EN 55022 Class B 1998

EN 55024 1998

EN 61000-3-2 2000

EN 61000-3-3 1995



SIM2 Multimedia S.p.a. • Viale Lino Zanussi, 11 • 33170 Pordenone - ITALY
Phone +39.0434.383.256 • Fax +39.0434.383.260
www.sim2.com • e-mail: info@sim2.it

SIM2 USA Inc. • 10108 USA Today Way • 33028 Miramar FL - USA
Phone +1.954.4422999 • Fax +1.954.4422998
www.sim2usa.com • e-mail: sales@sim2usa.com

SIM2 Deutschland GmbH • ArndStr. 34-36, D-60325 Frankfurt Am Main
Phone 0800.800.7462 • Fax 0800.900.7462
www.sim2.de • e-mail: info.de@sim2.it

SIM2 UK LTD • Steinway House Worth Farm,
Little Horsted Nr. Uckfield, East Sussex TN22 5TT
Phone +44.01825.750850 • Fax +44.01825.750851
www.sim2.co.uk • e-mail: info@sim2.co.uk

SIM2 Multimedia is certified

